

*Параллельные вычисления  
(часть 6)*

*Псевдослучайные числа для расчетов  
на многопроцессорных системах*

Якобовский Михаил Владимирович

# Применение последовательностей случайных и псевдослучайных чисел

---

- Численное моделирование
  - Методы молекулярной динамики
  - Генетические алгоритмы
- Численные методы
  - Многомерная многоэкстремальная оптимизация
  - Определение многомерных интегралов
- Принятие решения
- Игры
- Лотереи
- ...

# Определение площади фигуры

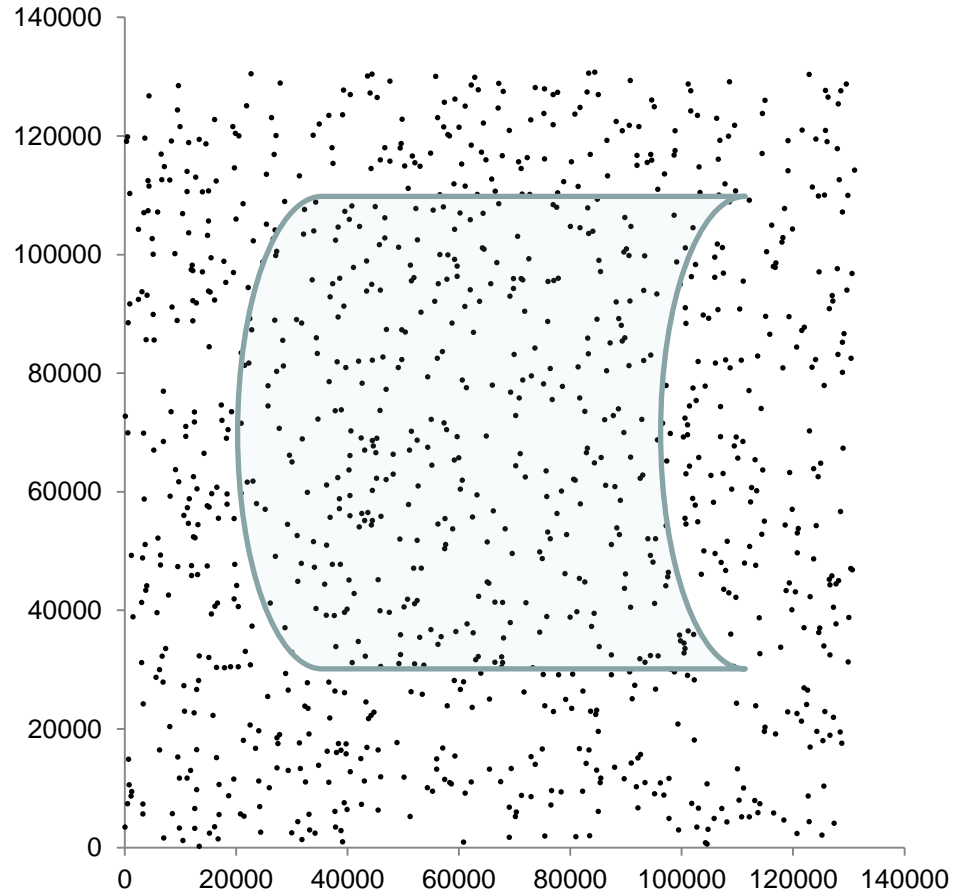

# Последовательный алгоритм

```
M=0;
for(i=0;i<N;i++)
{
X=rand();
Y=rand();
Если (точка (X,Y) принадлежит фигуре)
    то M++;
}
S=130000*130000*M/N;
```

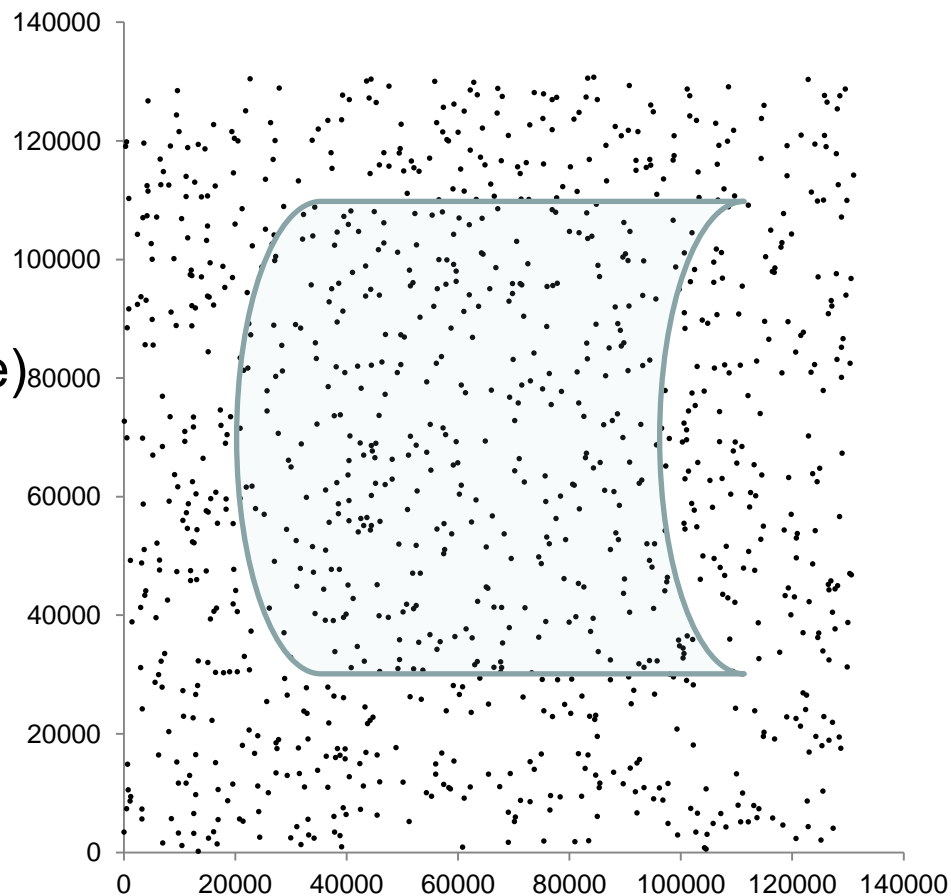

# Параллельный алгоритм для P процессоров

1. Каждый процессор определяет число  $m_{rank}$  «своих»  $N/P$  точек, попавших внутрь фигуры
2. Найдем общее число точек, попавших внутрь фигуры

$$M = \sum_{rank=0}^{P-1} m_{rank}$$

3.  $S = S_0 * M / N$ ;

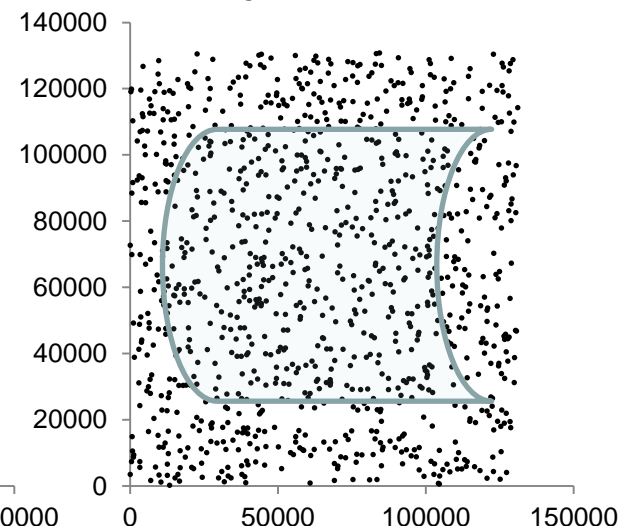
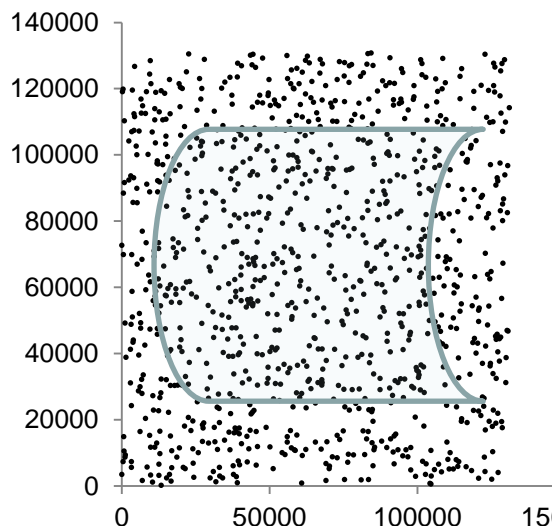

# Другой параллельный алгоритм, на основе метода геометрического параллелизма

- Возможен большой дисбаланс нагрузки

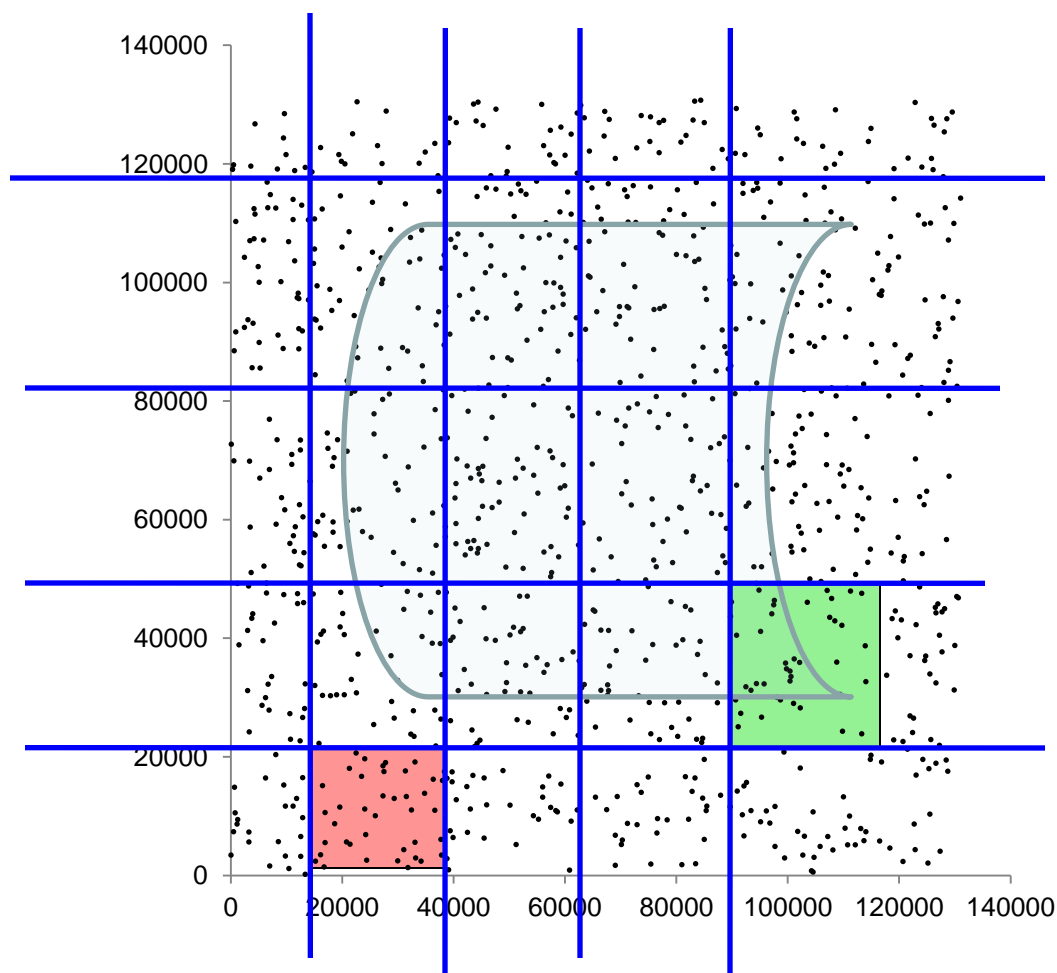

# Вопросы



# «Аппаратный» генератор СЧ

---

Инструкция *rdrand*. Архитектура Ivy Bridge

<http://www.securitylab.ru/analytics/435181.php>

*unsigned int \_\_builtin\_ia32\_rdrand32\_step (unsigned int \*);*

<http://gcc.gnu.org/onlinedocs/gcc/X86-Built-in-Functions.html#X86-Built-in-Functions>

**THE INTEL® RANDOM NUMBER GENERATOR  
CRYPTOGRAPHY RESEARCH, INC. WHITE PAPER  
PREPARED FOR INTEL CORPORATION Benjamin Jun and  
Paul Kocher April 22, 1999**

---

# Нарушение идентичности размещения точек

□ Если брать на процессоре с номером  $\text{rank}$  числа с номерами  $\text{rank} + P * j$ , то

- При  $P=1$ : (0,1), (2,3), (4,5), (6,7), (8,9), (10,11)
- При  $P=2$ :
  - У первого процесса: (0,2), (4,6) (8,10)
  - У второго процесса: (1,3), (5,7), (9,11).

□ Идентичность точек нужна:

- Для получения одинакового результата
- Для упрощения отладки
- Для сохранения свойств последовательности
  - $x_1 x_2 x_3 x_4 x_5 x_6 x_7 x_8 x_9 \dots$
  - $x_2 x_4 x_6 x_8 x_{10} \dots$

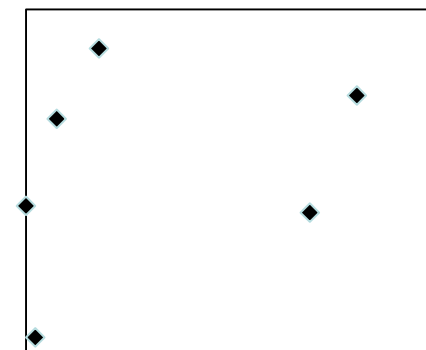
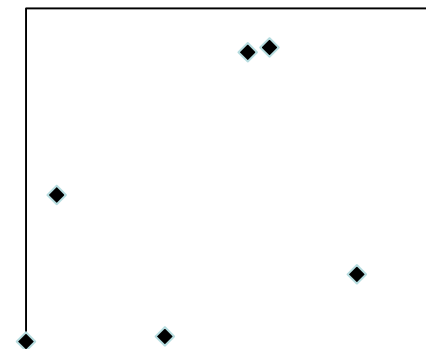

# Метод *leapfrog* генерации последовательности псевдослучайных чисел

---

□ Один процессор

□ 1 3 7 9 2 5 3 5 6 1 4 2 6 8 9 5

□ Два процессора

□ 1 7 2 3 6 4 6 9

□ 3 9 5 5 1 2 8 5

□ Три процессора

□ 1 3 7 9 2 5 3 5 6 1 4 2 6 8 9 5

□ 1 3 7 9 2 5 3 5 6 1 4 2 6 8 9 5

□ 7 5 6 2 9

---

# Метод *leapfrog* генерации последовательности псевдослучайных чисел

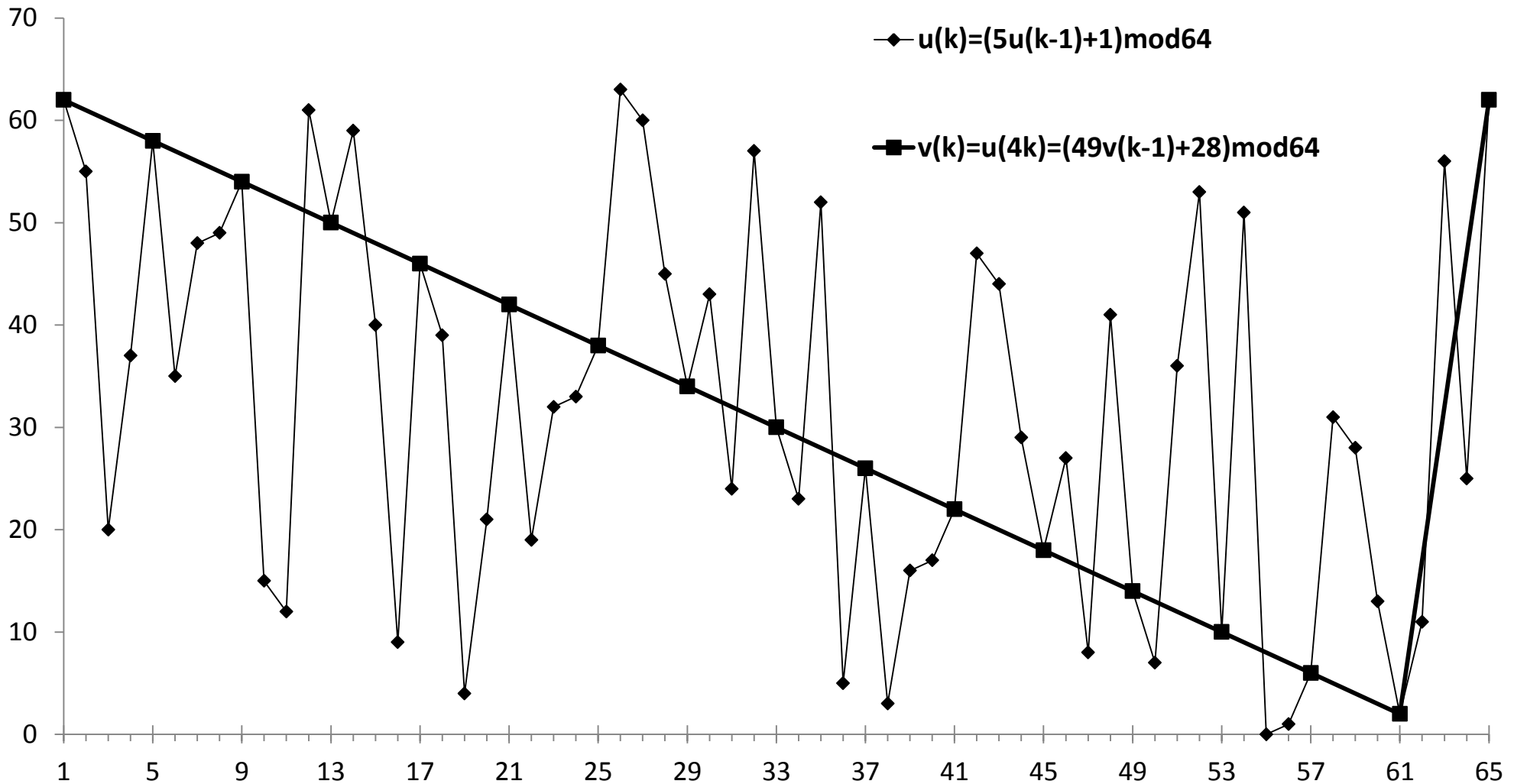

# Случайная последовательность .....

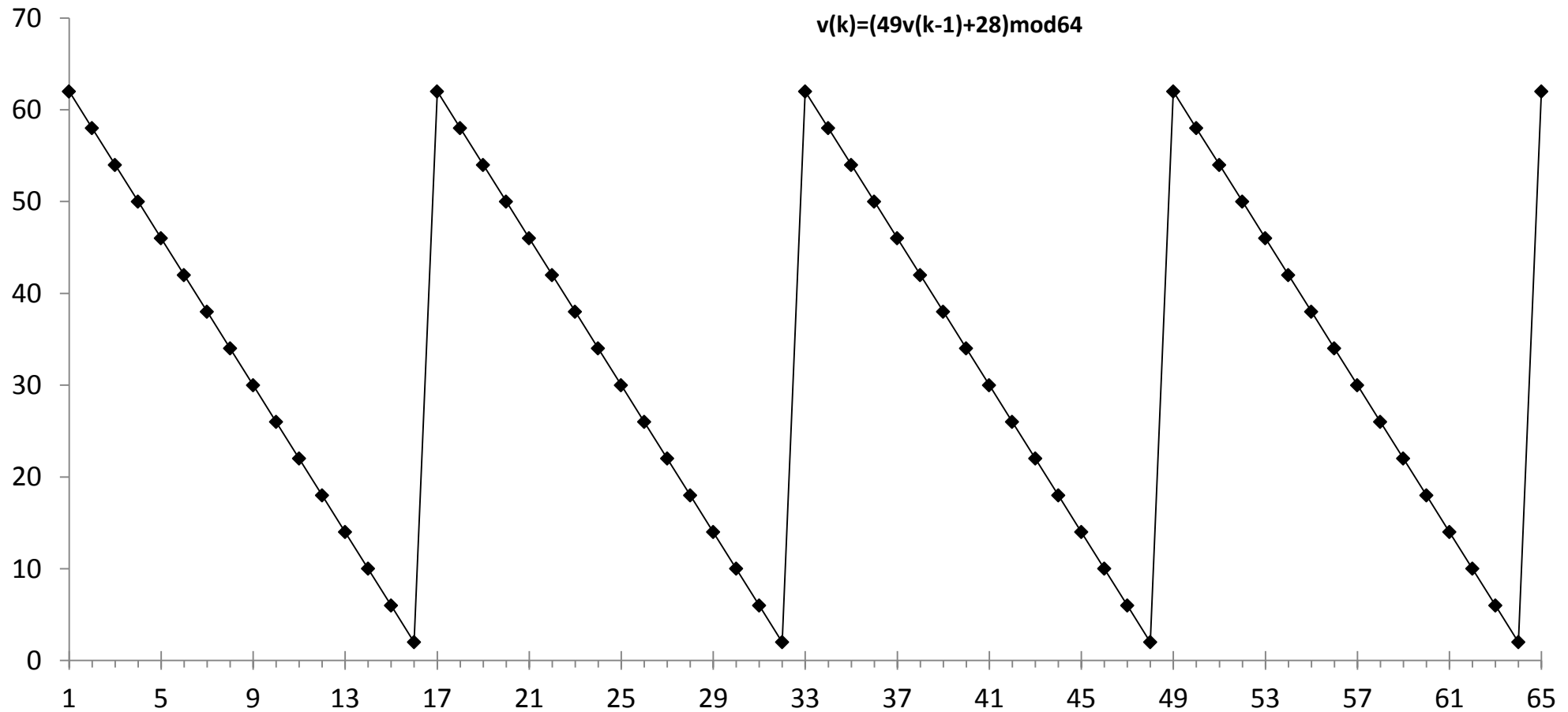



--- All Data

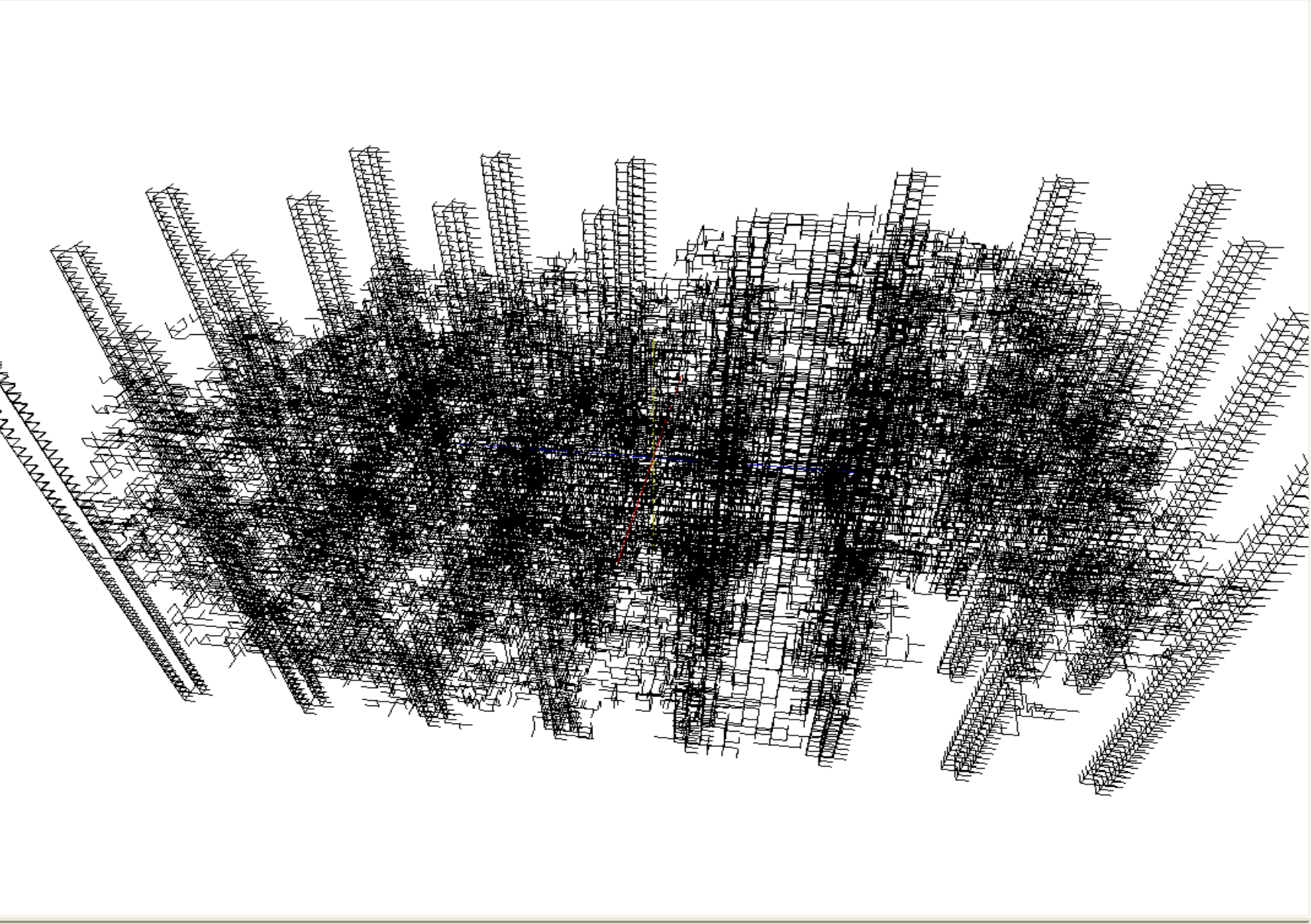

# Решетка $\rho=100\%$

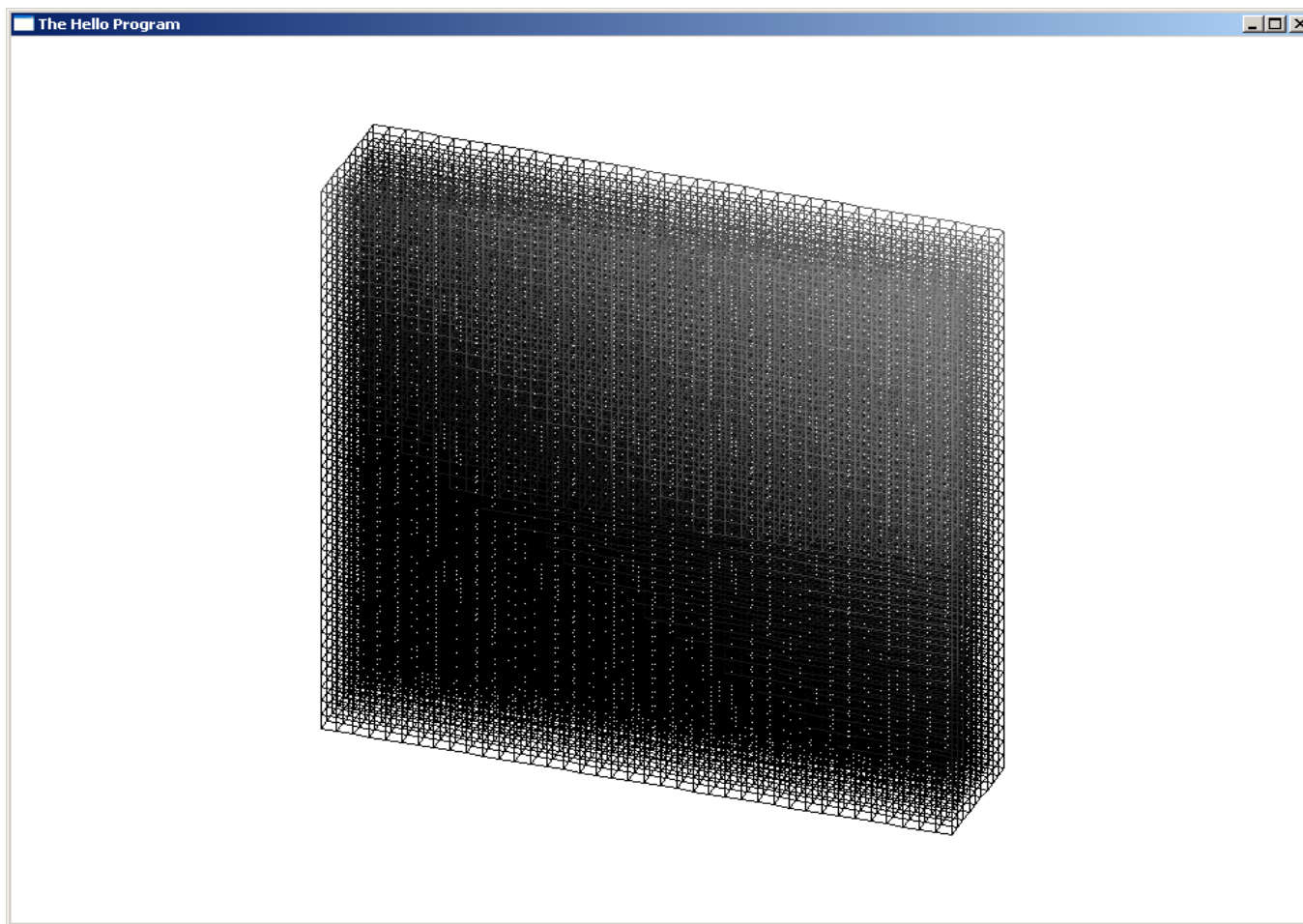

# Перколяционная решетка $p=90\%$

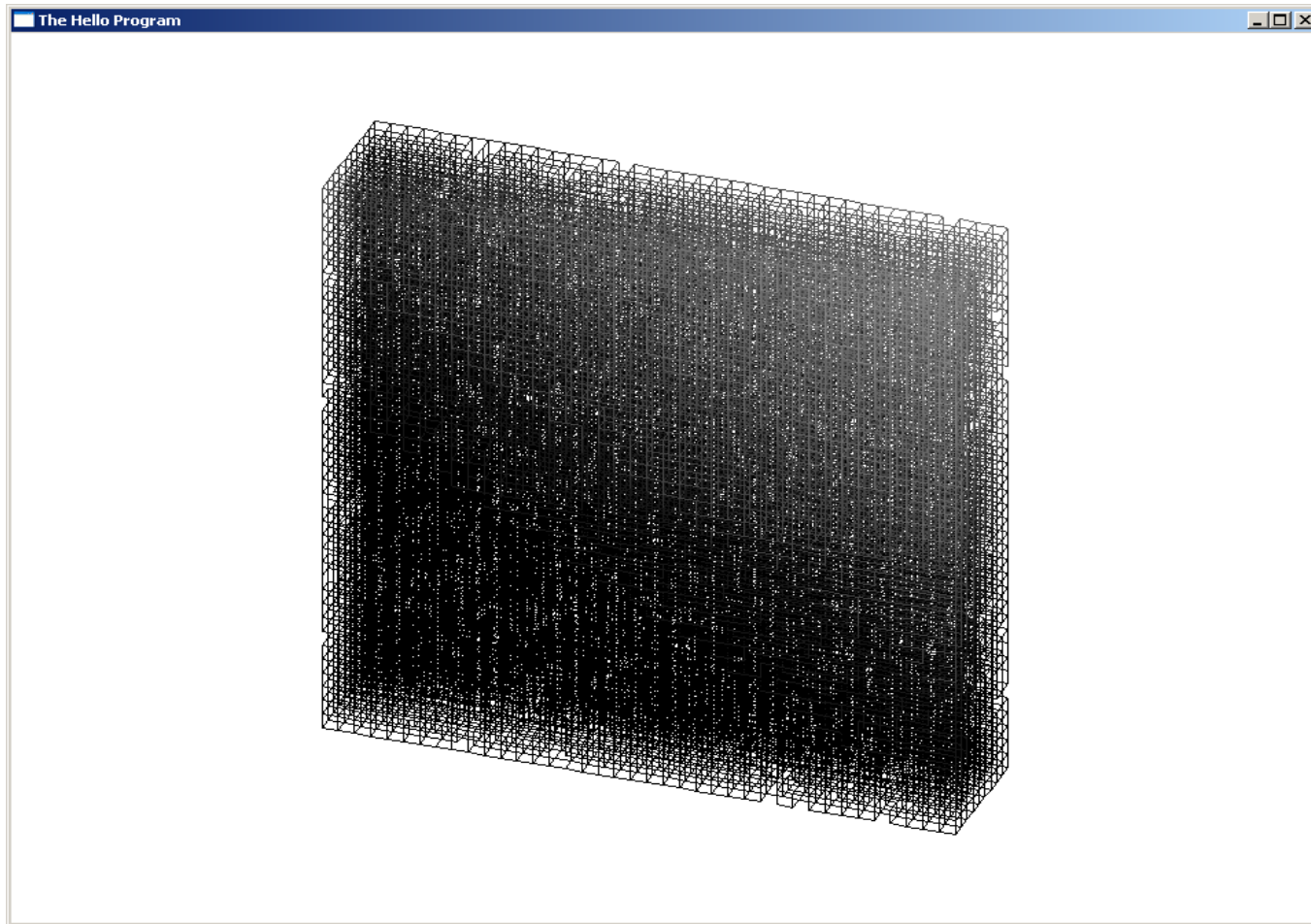

# Перколяционная решетка $p=80\%$

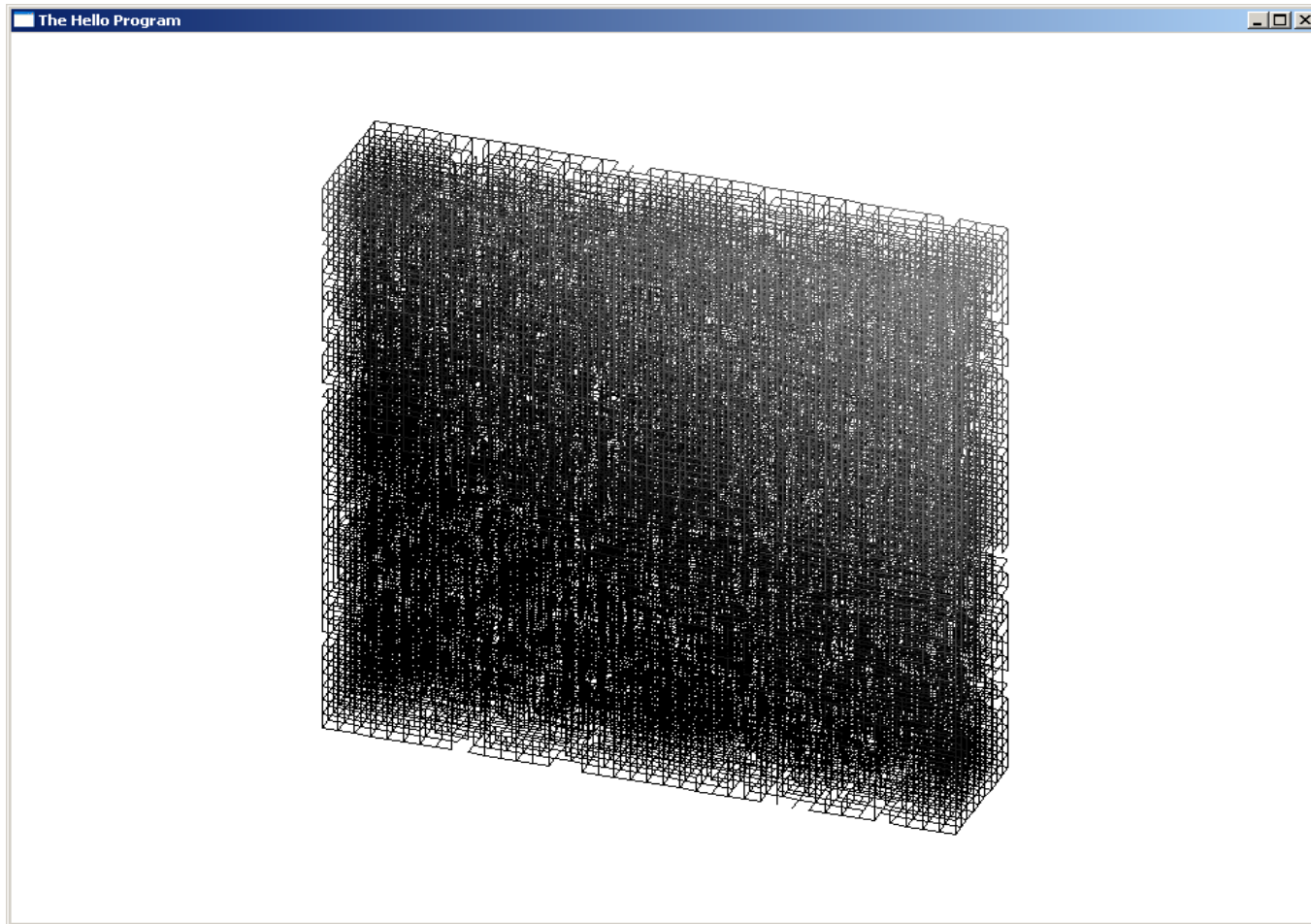

# Перколяционная решетка $p=70\%$

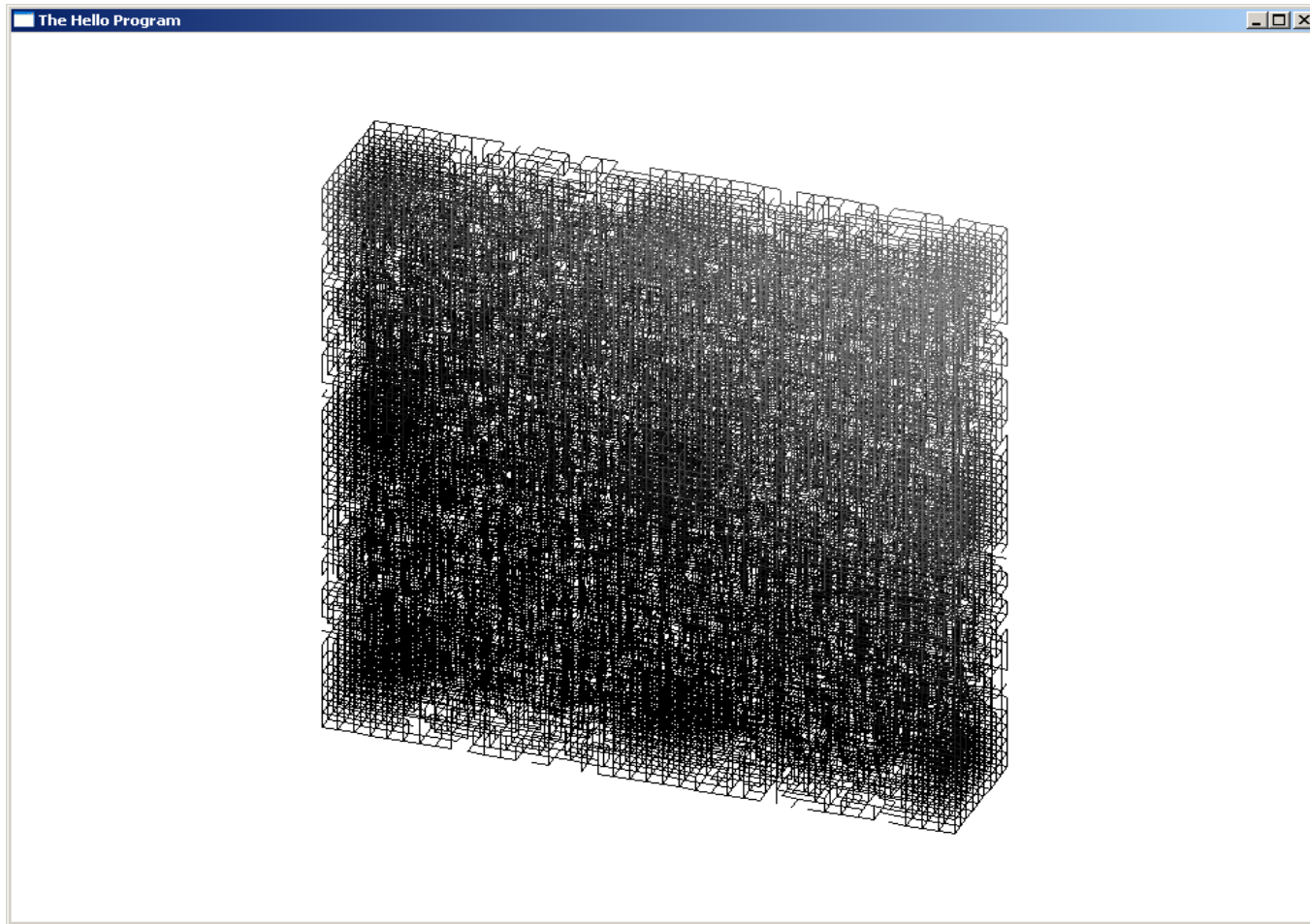

# Перколяционная решетка $p=60\%$

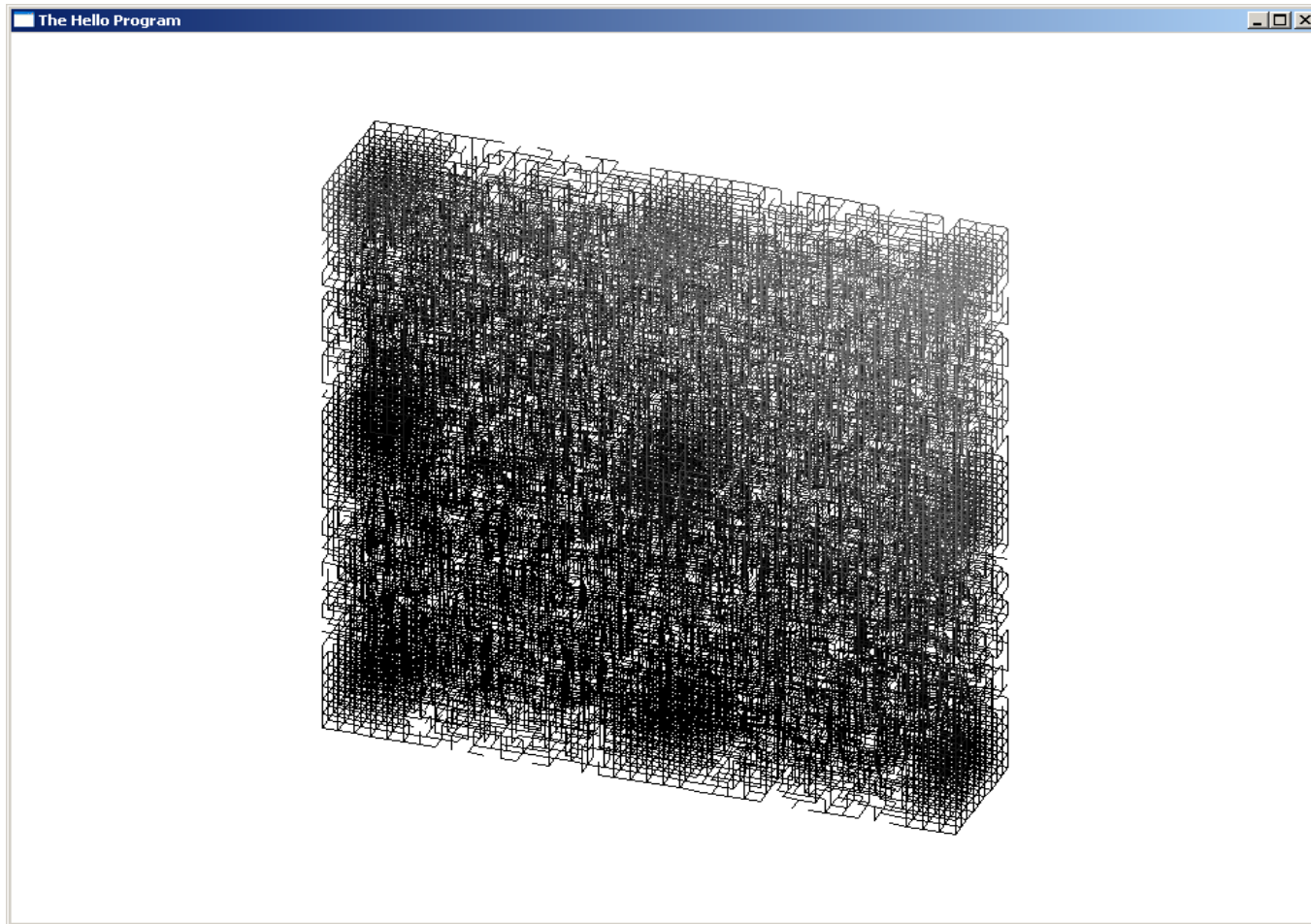

# Перколяционная решетка $p=50\%$

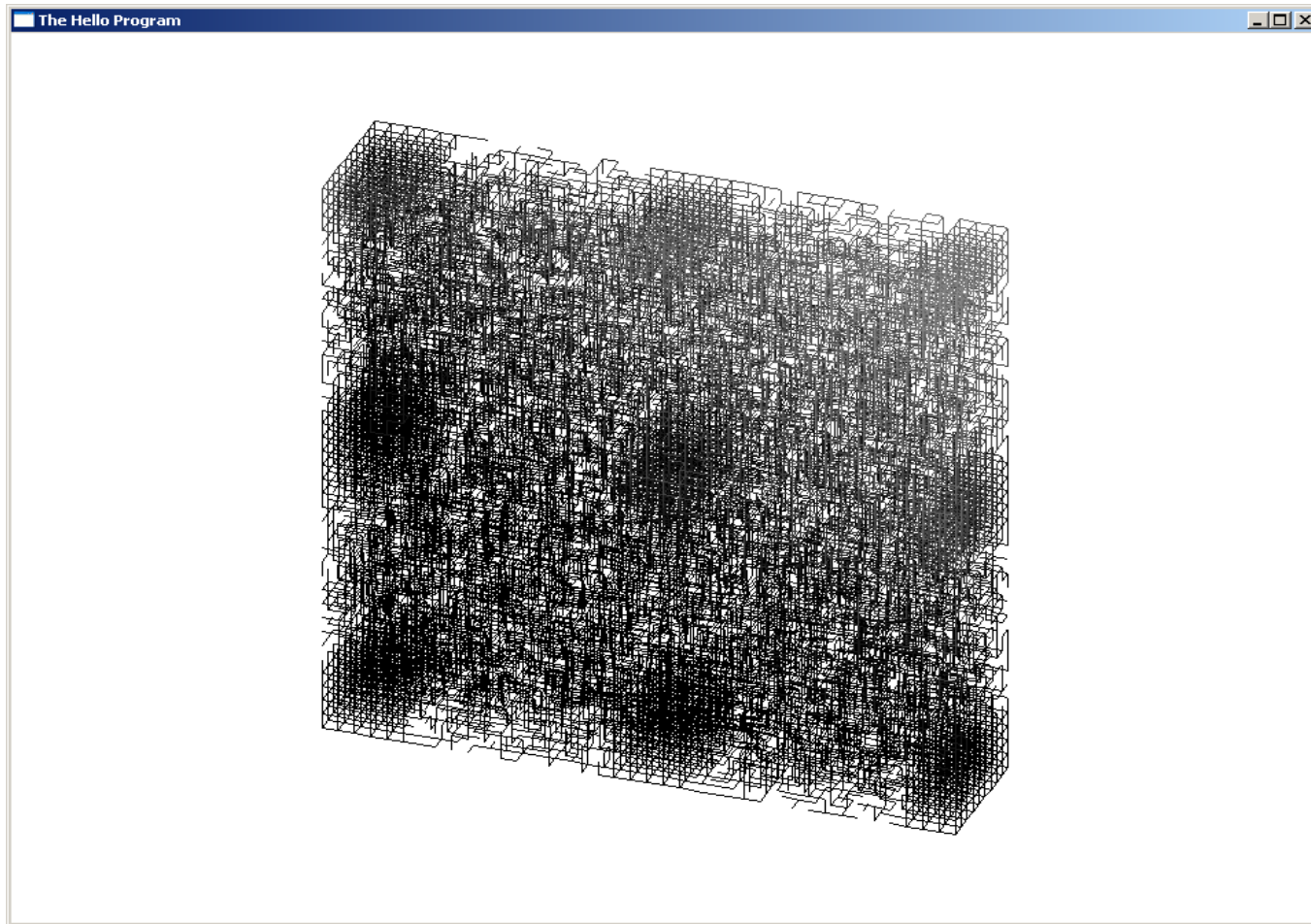

# Перколяционная решетка $p=40\%$

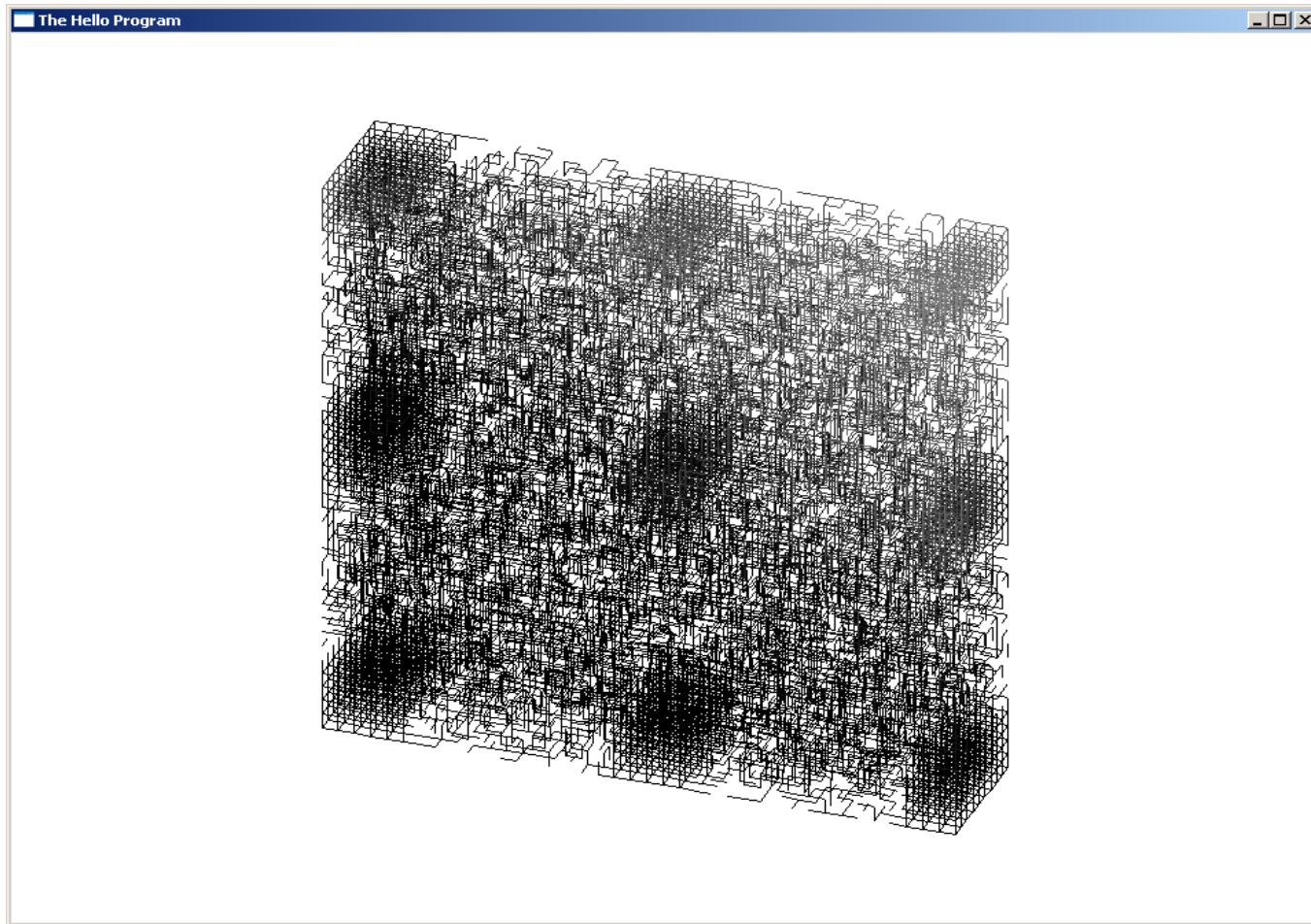

# Перколяционная решетка $p=30\%$

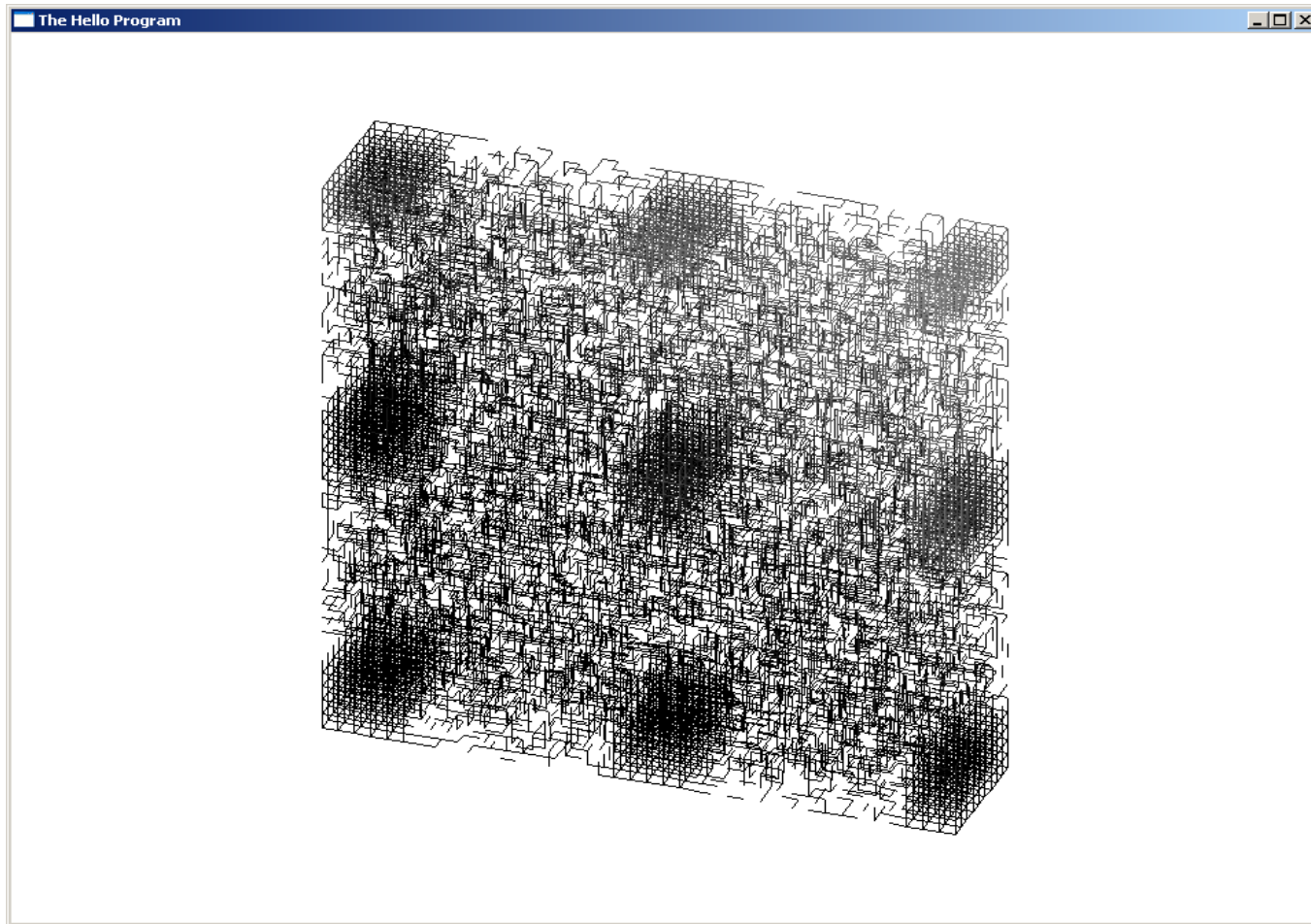

# Перколяционная решетка $p=20\%$

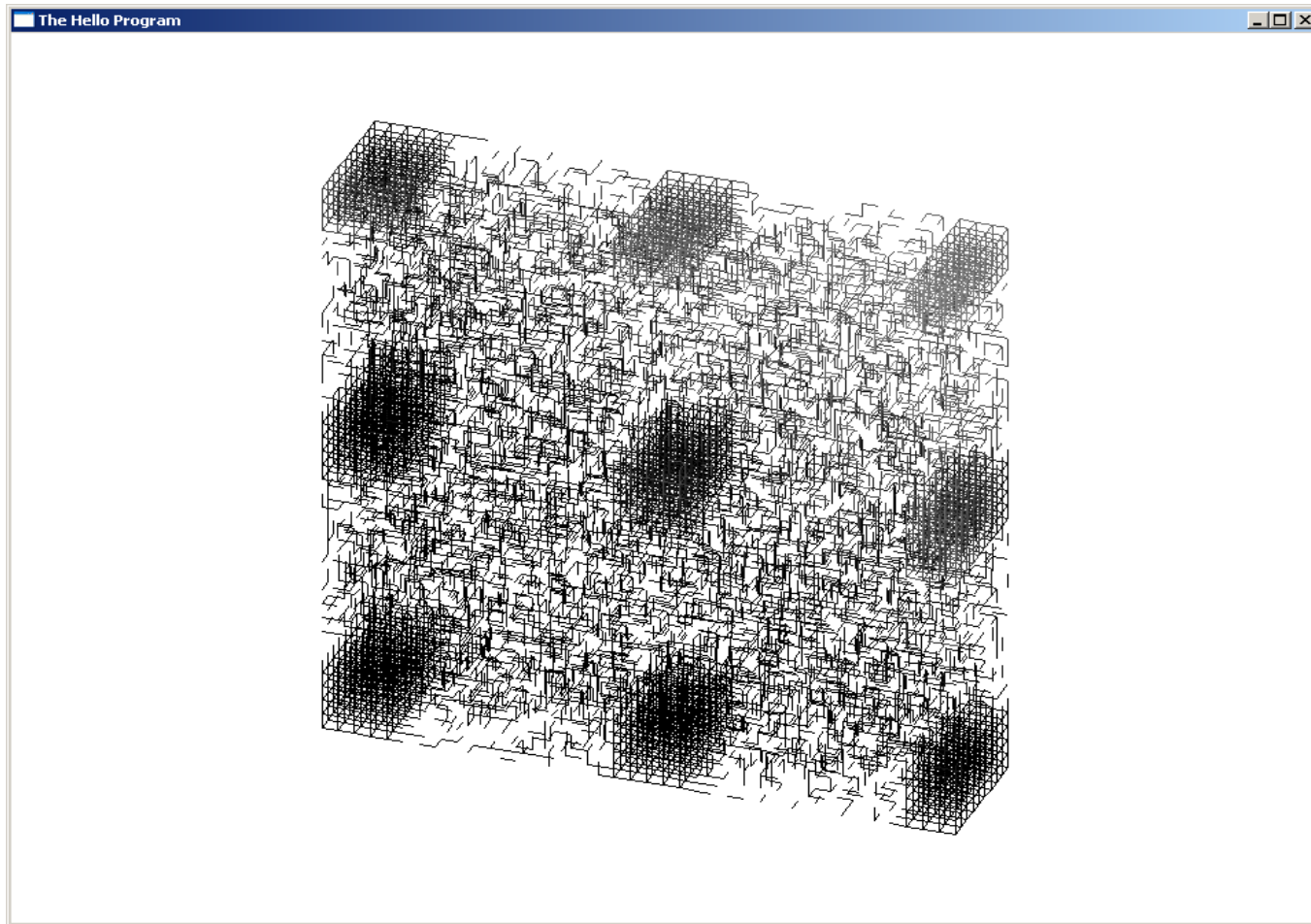

# Перколяционная решетка $p=10\%$

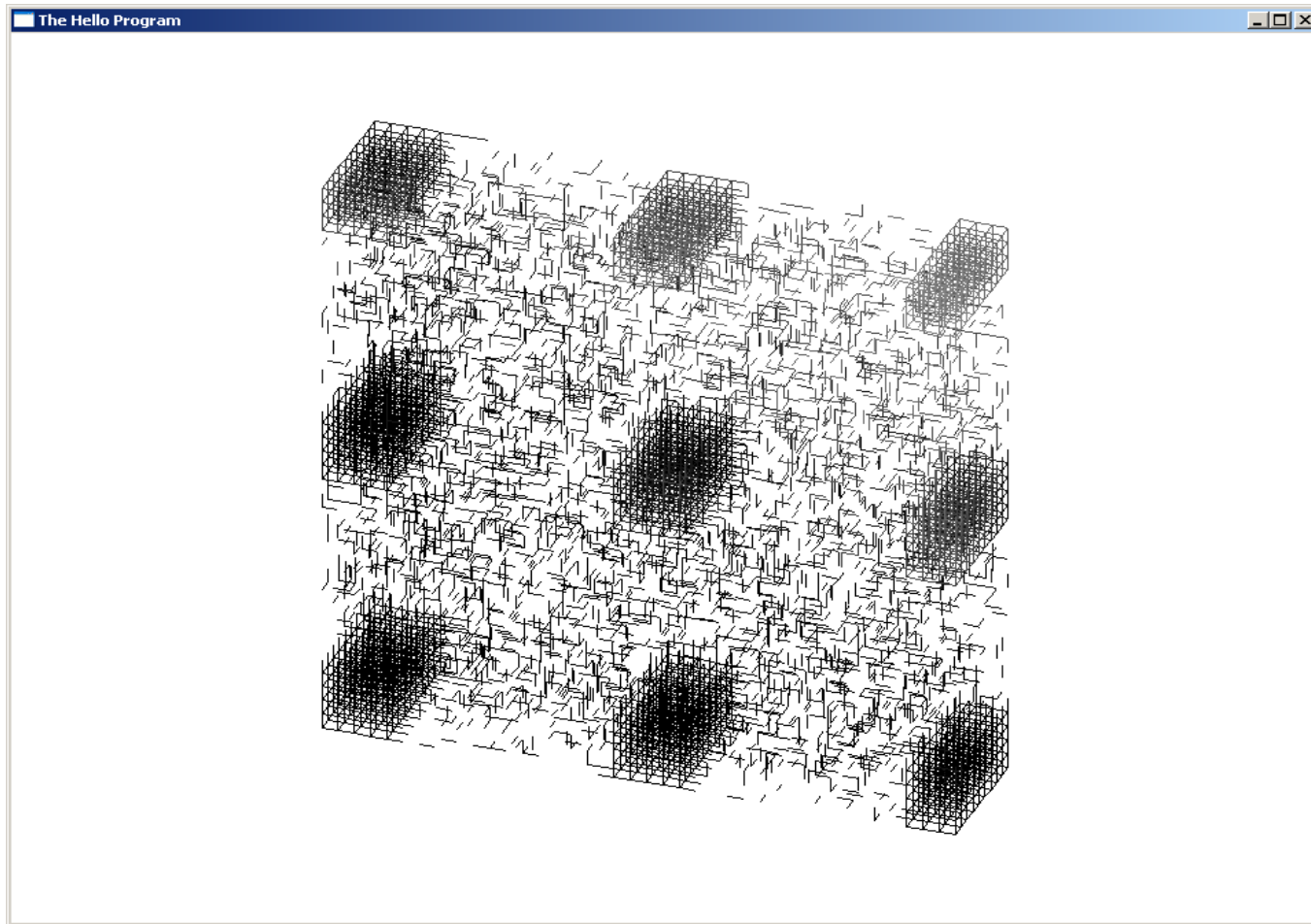

# Перколяционная решетка $p=0\%$

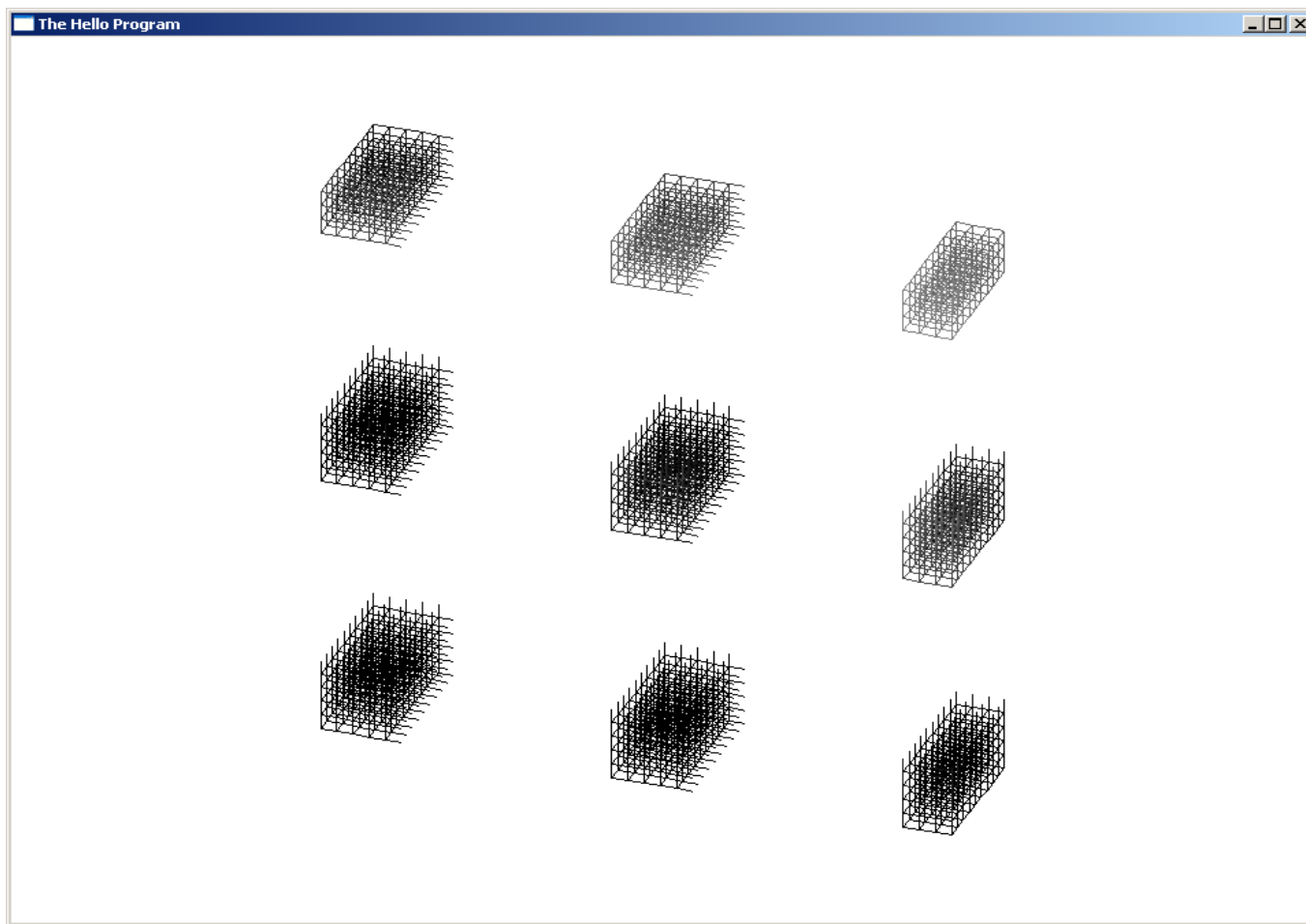

# Генерация псевдослучайных чисел

- Достаточная длина периода последовательности псевдослучайных чисел
- Согласованность определения множества открытых ребер при **параллельной** обработке
- Возможность определения любого элемента последовательности за короткое, не зависящее от номера элемента, время

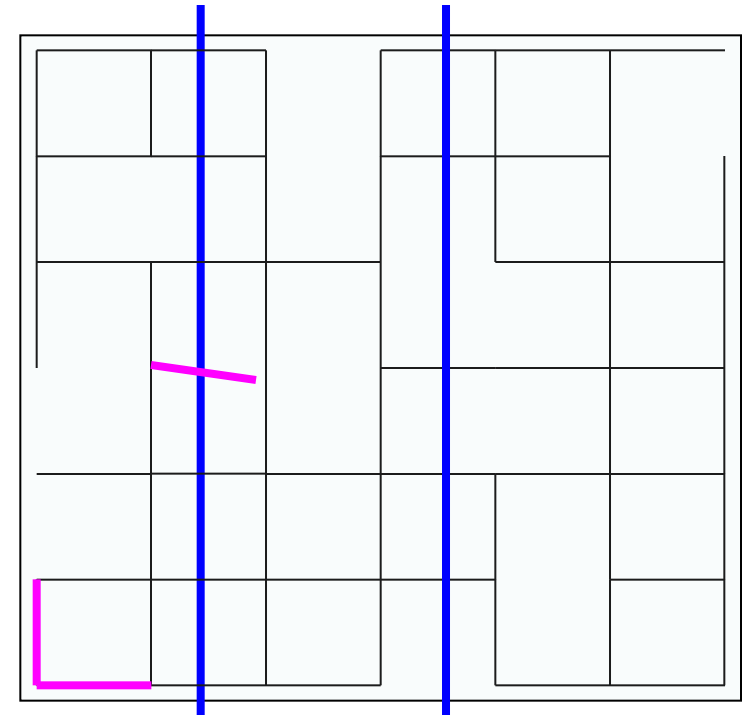

# Генерация псевдослучайных чисел

## □ линейные конгруэнтные генераторы

[Деррик Генри Леммер (Derrick Henry Lehmer), 1948]

$$U_{n+1} = (aU_n + c) \bmod m$$

□  $c=1 \bmod 2$ ,  $a=1 \bmod 4$ ,  $m=2^k \rightarrow T=m$

# Вычисление элемента с номером $n$

$$U_n = a^n U_0 + \left( \frac{a^n - 1}{a - 1} \right) c \bmod m$$

# Использование для векторных компьютеров leapfrog

Номер шага

0 1 2 3

0+P 0+2P 0+3P 0+4P

1+P 1+2P 1+3P 1+4P

2+P 2+2P 2+3P 2+4P

3+P 3+2P 3+3P 3+4P

4+P 4+2P 4+3P 4+4P

·  
·  
·

·

·

·

·

$$U_n = \left[ a^n U_0 + \left( \frac{a^n - 1}{a - 1} \right) c \right] \bmod m$$

$$A = a^n \bmod m \quad C = \left( \frac{a^n - 1}{a - 1} \right) c \bmod m$$

$$U_n = [AU_0 + C] \bmod m$$

$$U_{P+i} = [AU_i + C] \bmod m$$

$$U_{P+i+1} = [AU_{i+1} + C] \bmod m$$

# Как быстро вычислить?

$$U_n = a^n U_0 + \left( \frac{a^n - 1}{a - 1} \right) c \bmod m$$

$$(a + b) \bmod m = (a \bmod m + b \bmod m) \bmod m$$

$$(km + r) + (tm + q) = (k + t)m + r + q$$

$$(ab) \bmod m = [(a \bmod m)(b \bmod m)] \bmod m$$

$$(km + r)(tm + q) = (ktm + kq + rt)m + rq$$

# Вычислить $a^n$

□ За  $\log(n)$  шагов

$$a^n \bmod m =$$

$$a^{\left\lceil \frac{n}{2} \right\rceil + \left( n - \left\lceil \frac{n}{2} \right\rceil \right)} \bmod m =$$

$$\left( a^{\left\lceil \frac{n}{2} \right\rceil} \bmod m \cdot a^{n - \left\lceil \frac{n}{2} \right\rceil} \bmod m \right) \bmod m$$

$$a^{13} = a^{7+6} = a^{4+3} a^{3+3} = \left( a^{2+2} a^{2+1} \right) \left( a^{2+1} a^{2+1} \right)$$

# Бинарное умножение

---

$$13 = 8 + 4 + 1$$

$$13 = 1 \cdot 2^3 + 1 \cdot 2^2 + 0 \cdot 2^1 + 1 \cdot 2^0$$

$$13_{10} = 1101_2$$

$$a^{13} = a^{8+4+1} = a^8 a^4 a^1$$

# Вычислить $a^n$ за $O(\log n)$ операций

$2 \cdot \log(n)$  операций

$$\begin{aligned} a^{153} &= aa^{2 \cdot 76} = a\left(a^{2 \cdot 38}\right)^2 = a\left(\left(a^{2 \cdot 19}\right)^2\right)^2 = \\ &= a\left(\left(a\left[aa^{2 \cdot 9}\right]^2\right)^2\right)^2 = a\left(\left(\left[a\left(aa^8\right)^2\right]^2\right)^2\right)^2 \end{aligned}$$

# Как вычислить быстро?

$$U_n = a^n U_0 + \left( \frac{a^n - 1}{a - 1} \right) c \pmod m$$

# Разложение дроби

$$U_n = a^n U_0 + \left( \frac{a^n - 1}{a - 1} \right) c \pmod{m}$$

$$a^n - 1 = a^t (a^k - 1) + a^t - 1$$

$$n = k + t \quad k = \lfloor n/2 \rfloor$$

# Понижение степени разложением дроби

$$\left(\frac{a^n - 1}{a - 1}\right) c \bmod m = \left[ \left( a^t \frac{a^k - 1}{a - 1} + \frac{a^t - 1}{a - 1} \right) c \right] \bmod m =$$
$$\left\{ \left( (a^t)_m \left( \frac{a^k - 1}{a - 1} \right)_m + \left( \frac{a^t - 1}{a - 1} \right)_m \right) c \right\} \bmod m$$

$$k = \lfloor n/2 \rfloor \quad t = n - k$$

# Случайные точки

Последовательность

$$x_{n+1} = (845x_n + 2625) \bmod 1024$$

512 точек вида  $(x_{2i}, x_{2i+1})$

лежат на нескольких

прямых

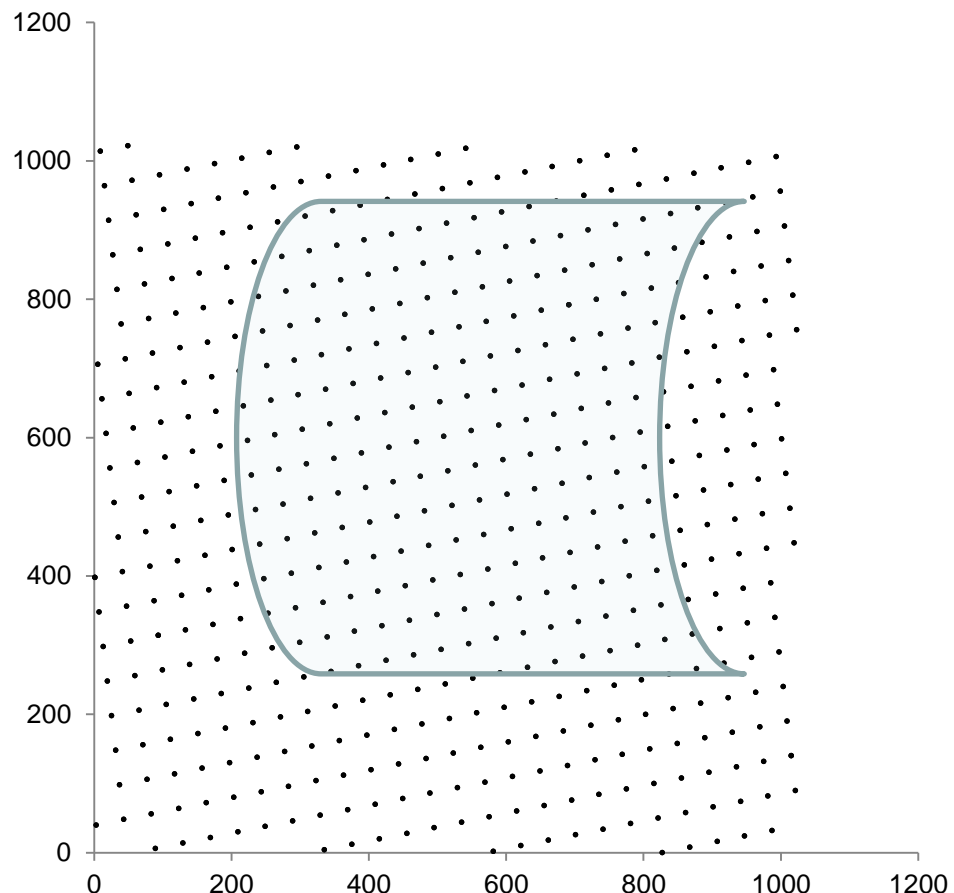
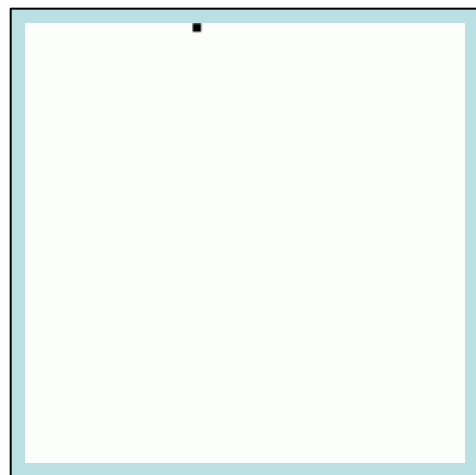

# Линейные конгруэнтные генераторы [Лемер, 1948]

- При  $c=0$   $d$ -мерные точки расположены не более чем в  $\sqrt[d]{d!m}$  гиперплоскостях

[G. Marsaglia 1968]

- Для RANDU(IBM 360/370)  $a=2^{16}+3$ ,  $m=2^{31}$ ,  $c=0$

- Не более 16-ти плоскостей [Richard P.Brent, 1992]

$$U_{n+2} - 6U_{n+1} + 9U_n = 0 \pmod{m}$$

# Случайные точки

## Последовательность

$$x_{n+1} = (845x_n + 2625) \bmod 8192$$

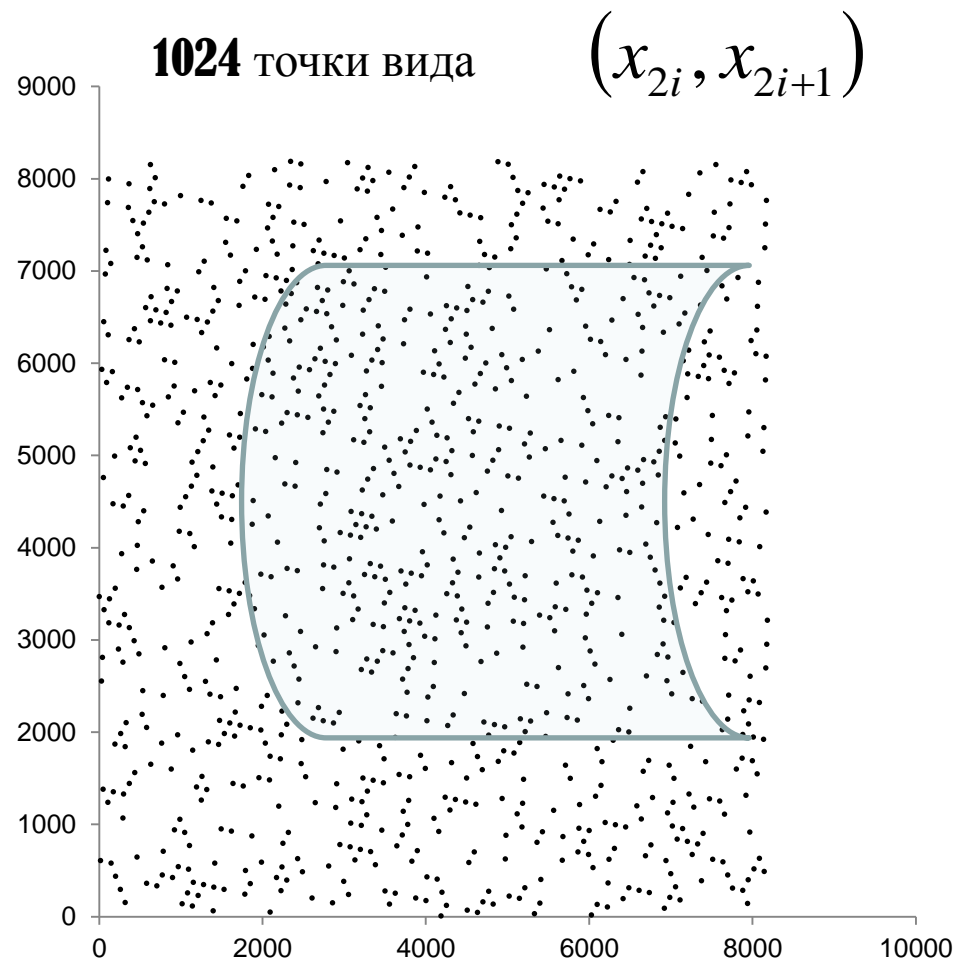
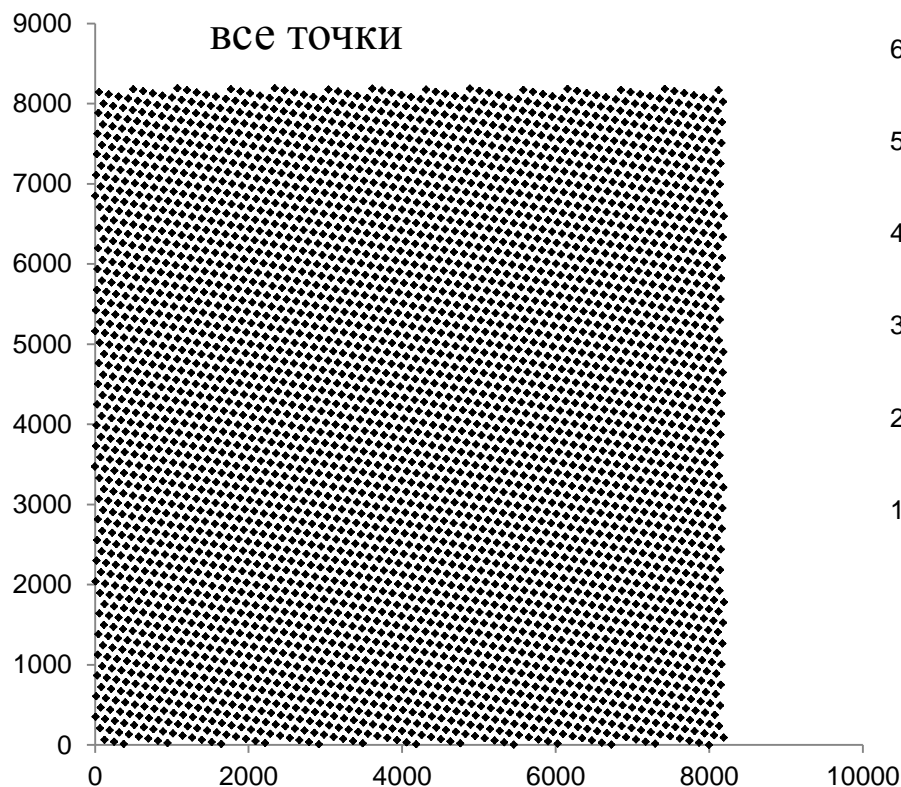

# Разумная альтернатива

---

М – последовательности

---

# M-последовательности

- Генератор на сдвиговом регистре [п.Хоровиц,У.Хилл, 1983]

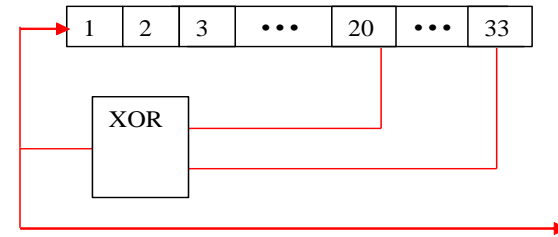

- M-последовательности [И.М. Соболев, 1973]

$$\gamma_i \oplus \gamma_{i+20} \oplus \gamma_{i+33} = 0$$

$$\gamma_{n+r} = \left( \sum_{k=0}^{r-1} e_k \gamma_{n+k} \right) \bmod 2$$

# Генерация псевдослучайных чисел

ABCD

$F=(A+D)\text{mod}2$

$D=C$

$C=B$

$B=A$

$A=F$

		A	B	C	D	$(A+D)\text{mod}2$
1	15	1	1	1	1	0
2	14	0	1	1	1	1
3	13	1	0	1	1	0
4	10	0	1	0	1	1
5	5	1	0	1	0	1
6	11	1	1	0	1	0
7	6	0	1	1	0	0
8	12	0	0	1	1	1
9	9	1	0	0	1	0
10	2	0	1	0	0	0
11	4	0	0	1	0	0
12	8	0	0	0	1	1
13	1	1	0	0	0	1
14	3	1	1	0	0	1
15	7	1	1	1	0	1
16	15	1	1	1	1	0

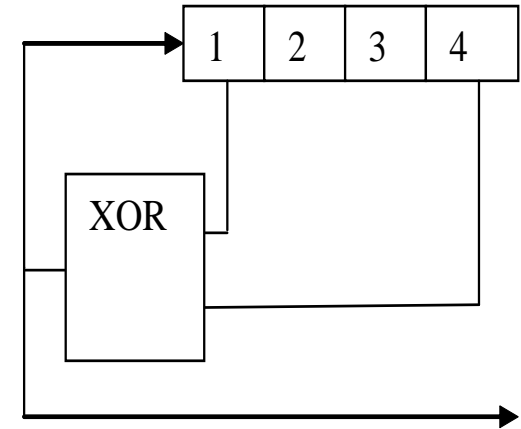

# Генерация псевдослучайных чисел

ABCD

$F=(A+D)\text{mod}2$

$D=C$

$C=B$

$B=A$

$A=F$

		A	B	C	D	$(A+D)\text{mod}2$
1	15	1	1	1	1	0
2	14	0	1	1	1	1
3	13	1	0	1	1	0
4	10	0	1	0	1	1
5	5	1	0	1	0	1
6	11	1	1	0	1	0
7	6	0	1	1	0	0
8	12	0	0	1	1	1
9	9	1	0	0	1	0
10	2	0	1	0	0	0
11	4	0	0	1	0	0
12	8	0	0	0	1	1
13	1	1	0	0	0	1
14	3	1	1	0	0	1
15	7	1	1	1	0	1
16	15	1	1	1	1	0

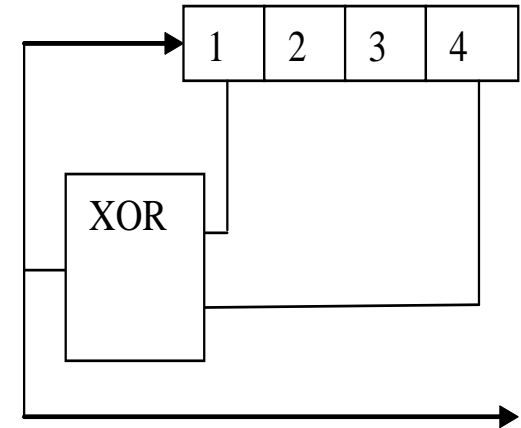

# Генерация псевдослучайных чисел

ABCD  
 $F=(A+D)\text{mod}2$   
 $D=C$   
 $C=B$   
 $B=A$   
 $A=F$

		A	B	C	D	$(A+D)\text{mod}2$
1	15	1	1	1	1	0
2	14	0	1	1	1	1
3	13	1	0	1	1	0
4	10	0	1	0	1	1
5	5	1	0	1	0	1
6	11	1	1	0	1	0
7	6	0	1	1	0	0
8	12	0	0	1	1	1
9	9	1	0	0	1	0
10	2	0	1	0	0	0
11	4	0	0	1	0	0
12	8	0	0	0	1	1
13	1	1	0	0	0	1
14	3	1	1	0	0	1
15	7	1	1	1	0	1
16	15	1	1	1	1	0

010 = 2  
 110 = 6  
 010 = 2  
 001 = 1  
 111 = 7

# Связь между $t^n \bmod G(t)$ и фрагментом $M$ последовательности

Если

$$t^n = \sum_{j=0}^{r-1} a_{n,j} t^j \bmod(2, G(t))$$

то

$$x_n = \sum_{j=0}^{r-1} a_{n,j} x_j \bmod 2$$

*Richard P. Brent*

*On the period of generalized Fibonacci recurrences, 1992*

# Генерация элемента с произвольным номером $k$

$$f_k = x^k \bmod G$$

$$k = \sum_{i=0}^{n-1} \alpha_i 2^i, \quad \alpha_i \in \{0,1\}$$

$$x^k = \prod_{i=0}^{n-1} \left(x^{2^i}\right)^{\alpha_i} \bmod G$$

$$f_k = x^k \bmod (x^4 + x^1 + 1)$$

# Проверка примитивности полинома

$$x^{2^r} = x \pmod{G(x)}$$

$$x^{\frac{(2^r-1)}{h_i}} \neq 1 \pmod{G(x)}$$

$h_i$  – простые делители

$$2^r - 1 = \prod_i h_i$$

**Определение.** Полином  $P(x)$  степени  $r > 1$  называется примитивным, если  $P(x)$  неприводим и  $x^j \neq 1 \pmod{P(x)} \forall j \in \{1, 2, \dots, 2^r - 2\}$ .

# Вычислить $x^n$ за $O(\log n)$ операций перемножения ПОЛИНОМОВ

$2 \cdot \log(n)$  операций

$$\begin{aligned}x^{153} &= xx^{2 \cdot 76} = x(x^{2 \cdot 38})^2 = x((x^{2 \cdot 19})^2)^2 = \\ &= x\left(\left(x[xx^{2 \cdot 9}]^2\right)^2\right)^2 = x\left(\left(\left[x(xx^8)^2\right]^2\right)^2\right)^2\end{aligned}$$

$$x^0 \bmod (x^4 + x^3 + 1) = 1$$

$$x^1 \bmod (x^4 + x^3 + 1) = x$$

$$x^2 \bmod (x^4 + x^3 + 1) = x^2$$

$$x^3 \bmod (x^4 + x^3 + 1) = x^3$$

$$x^4 \bmod (x^4 + x^3 + 1) = x^4 + \quad x^4 + x^3 + 1 = x^3 + 1$$

$$x^5 = (x^3 + 1)x = x^4 + x = x^4 + x + x^4 + x^3 + 1 = x^3 + x + 1$$

$$x^6 = x^4 + x^2 + x + \quad x^4 + x^3 + 1 = x^3 + x^2 + x + 1$$

$$x^7 = x^4 + x^3 + x^2 + x + \quad x^4 + x^3 + 1 = x^2 + x + 1$$

$$x^8 = x^3 + x^2 + x$$

$$x^9 = x^4 + x^3 + x^2 + \quad x^4 + x^3 + 1 = x^2 + 1$$

$$x^{10} = x^3 + x$$

$$x^5 = (x^5 + 1)x = x^7 + x = x^7 + x + x^7 + x^5 + 1 = x^5 + x + 1$$

$$x^6 = x^4 + x^2 + x + x^4 + x^3 + 1 = x^3 + x^2 + x + 1$$

$$x^7 = x^4 + x^3 + x^2 + x + x^4 + x^3 + 1 = x^2 + x + 1$$

$$x^8 = x^3 + x^2 + x$$

$$x^9 = x^4 + x^3 + x^2 + x^4 + x^3 + 1 = x^2 + 1$$

$$x^{10} = x^3 + x$$

$$x^{11} = x^4 + x^2 + x^4 + x^3 + 1 = x^3 + x^2 + 1$$

$$x^{12} = x^4 + x^3 + x + x^4 + x^3 + 1 = x + 1$$

$$x^{13} = x^2 + x$$

$$x^{14} = x^3 + x^2$$

$$x^{15} = x^4 + x^3 + x^4 + x^3 + 1 = 1$$

$$x^{16} = x$$

$$x^0 \bmod (x^4 + x^3 + 1) = 1$$

$$x^1 \bmod (x^4 + x^3 + 1) = x$$

$$x^2 \bmod (x^4 + x^3 + 1) = x^2$$

$$x^3 \bmod (x^4 + x^3 + 1) = x^3$$

$$x^4 \bmod (x^4 + x^3 + 1) = x^4 + x^4 + x^3 + 1 = x^3 + 1$$

$$x^5 = (x^3 + 1)x = x^4 + x = x^4 + x + x^4 + x^3 + 1 = x^3 + x + 1$$

$$x^6 = x^4 + x^2 + x + x^4 + x^3 + 1 = x^3 + x^2 + x + 1$$

$$x^7 = x^4 + x^3 + x^2 + x + x^4 + x^3 + 1 = x^2 + x + 1$$

$$x^8 = x^3 + x^2 + x$$

$$x^9 = x^4 + x^3 + x^2 + x^4 + x^3 + 1 = x^2 + 1$$

$$x^{10} = x^3 + x$$

$$x^{11} = x^4 + x^2 + x^4 + x^3 + 1 = x^3 + x^2 + 1$$

$$x^{12} = x^4 + x^3 + x + x^4 + x^3 + 1 = x + 1$$

$$x^{13} = x^2 + x$$

$$x^{14} = x^3 + x^2$$

$$x^0 \bmod (x^4 + x^3 + 1) \bmod x = 1$$

$$x^1 \bmod (x^4 + x^3 + 1) \bmod x = 0$$

$$x^2 \bmod (x^4 + x^3 + 1) \bmod x = 0$$

$$x^3 \bmod (x^4 + x^3 + 1) \bmod x = 0$$

$$x^4 \bmod (x^4 + x^3 + 1) \bmod x = 1$$

$$x^5 \bmod (x^4 + x^3 + 1) \bmod x = 1$$

$$x^6 \bmod (x^4 + x^3 + 1) \bmod x = 1$$

$$x^7 \bmod (x^4 + x^3 + 1) \bmod x = 1$$

$$x^8 \bmod (x^4 + x^3 + 1) \bmod x = 0$$

$$x^9 \bmod (x^4 + x^3 + 1) \bmod x = 1$$

$$x^{10} \bmod (x^4 + x^3 + 1) \bmod x = 0$$

$$x^{11} \bmod (x^4 + x^3 + 1) \bmod x = 1$$

$$x^{12} \bmod (x^4 + x^3 + 1) \bmod x = 1$$

$$x^{13} \bmod (x^4 + x^3 + 1) \bmod x = 0$$

$$x^{14} \bmod (x^4 + x^3 + 1) \bmod x = 0$$

# Генерация псевдослучайных чисел

ABCD  
 $F=(A+D)\text{mod}2$   
 $D=C$   
 $C=B$   
 $B=A$   
 $A=F$

		A	B	C	D	$(A+D)\text{mod}2$
1	15	1	1	1	1	0
2	14	0	1	1	1	1
3	13	1	0	1	1	0
4	10	0	1	0	1	1
5	5	1	0	1	0	1
6	11	1	1	0	1	0
7	6	0	1	1	0	0
8	12	0	0	1	1	1
9	9	1	0	0	1	0
10	2	0	1	0	0	0
11	4	0	0	1	0	0
12	8	0	0	0	1	1
13	1	1	0	0	0	1
14	3	1	1	0	0	1
15	7	1	1	1	0	1

# Генерация псевдослучайных чисел

ABCD  
 F=(A+D)mod2  
 D=C  
 C=B  
 B=A  
 A=F

		A	B	C	D	(A+D)mod2
1	15	1	1	1	1	0
2	14	0	1	1	1	1
3	13	1	0	1	1	0
4	10	0	1	0	1	1
5	5	1	0	1	0	1
6	11	1	1	0	1	0
7	6	0	1	1	0	0
8	12	0	0	1	1	1
9	9	1	0	0	1	0
10	2	0	1	0	0	0
11	4	0	0	1	0	0
12	8	0	0	0	1	1
13	1	1	0	0	0	1
14	3	1	1	0	0	1
15	7	1	1	1	0	1

$$\begin{aligned}
 x^0 \bmod (x^4 + x^3 + 1) \bmod x &= 1 \\
 x^1 \bmod (x^4 + x^3 + 1) \bmod x &= 0 \\
 x^2 \bmod (x^4 + x^3 + 1) \bmod x &= 0 \\
 x^3 \bmod (x^4 + x^3 + 1) \bmod x &= 0 \\
 x^4 \bmod (x^4 + x^3 + 1) \bmod x &= 1 \\
 x^5 \bmod (x^4 + x^3 + 1) \bmod x &= 1 \\
 x^6 \bmod (x^4 + x^3 + 1) \bmod x &= 1 \\
 x^7 \bmod (x^4 + x^3 + 1) \bmod x &= 1 \\
 x^8 \bmod (x^4 + x^3 + 1) \bmod x &= 0 \\
 x^9 \bmod (x^4 + x^3 + 1) \bmod x &= 1 \\
 x^{10} \bmod (x^4 + x^3 + 1) \bmod x &= 0 \\
 x^{11} \bmod (x^4 + x^3 + 1) \bmod x &= 1 \\
 x^{12} \bmod (x^4 + x^3 + 1) \bmod x &= 1 \\
 x^{13} \bmod (x^4 + x^3 + 1) \bmod x &= 0 \\
 x^{14} \bmod (x^4 + x^3 + 1) \bmod x &= 0
 \end{aligned}$$

$$x^0 \bmod (x^4 + x^2 + 1) = 1$$

$$x^1 \bmod (x^4 + x^2 + 1) = x$$

$$x^2 \bmod (x^4 + x^2 + 1) = x^2$$

$$x^3 \bmod (x^4 + x^2 + 1) = x^3$$

$$x^4 \bmod (x^4 + x^2 + 1) = x^4 + x^4 + x^2 + 1 = x^2 + 1$$

$$x^5 = (x^2 + 1)x = x^3 + x$$

$$x^6 = x^4 + x^2 + x^4 + x^2 + 1 = 1$$

$$x^7 = x$$

$$x^8 = x^2$$

$$x^9 = x^3$$

$$x^{10} = x^3 + x$$

$$x^{11} = 1$$

$$x^{12} = x$$

$$x^{13} = x^2$$

$$x^{14} = x^3$$

$$x^{15} = x^3 + x$$

$$x^{16} = 1$$

$$x^{2^r} = x \bmod G(x)$$

$$x^{\frac{(2^r - 1)}{h_i}} \neq 1 \bmod G(x)$$

$h_i$  – простые делители

$$2^r - 1 = \prod_i h_i$$

# Вычислить $x^n$ за $O(\log n)$ операций перемножения полиномов

$2 \cdot \log(n)$  операций

$$x^{153} \bmod (x^4 + x^3 + 1) = x \left( \left( \left( [x(xx^8)]^2 \right)^2 \right)^2 \right) \bmod (x^4 + x^3 + 1)$$

$$x^8 \bmod (x^4 + x^3 + 1) = x^3 + x^2 + x$$

$$x^{153} \bmod (x^4 + x^3 + 1) = x^3$$

$$f_k = x^k \bmod x^{19} + x^{15} + x^7 + x + 1$$

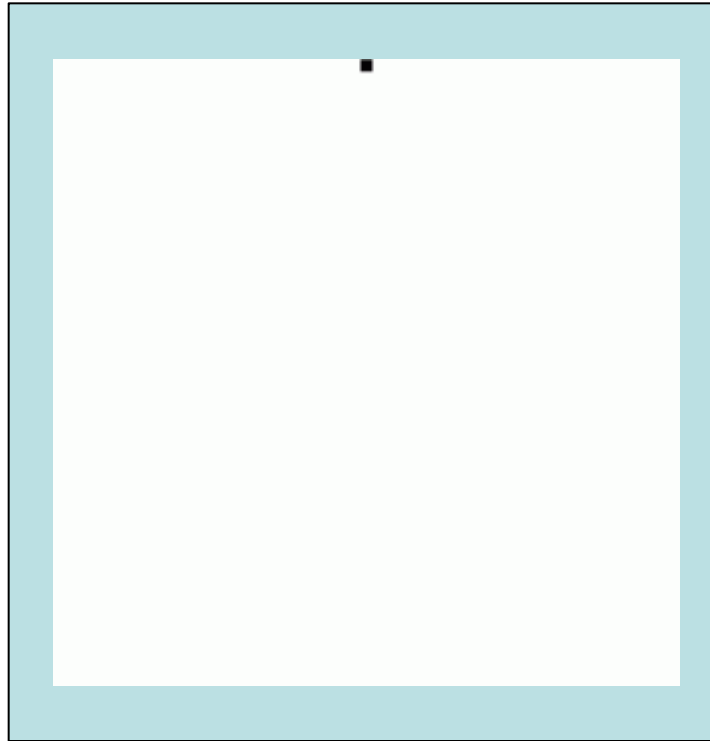

512 десятиразрядных двоичных чисел

$$x^k = x^{k-1}x \text{ mod } G$$

$$f_k = x^k = \prod_{i=0}^{r-1} (x^{2^i})^{\alpha_i} \text{ mod } G, \quad k = \sum_{j=0}^{r-1} \alpha_j 2^j, \quad \alpha_j \in \{0,1\}$$

$i$	$x^{2^i} \text{ mod}(x^{31} + x^3 + 1)$	$x^{2^i} \text{ mod}(x^{31} + x^{28} + 1)$	$G(x) = \sum_{i=0}^{r-1} \beta_i x^{2^i-1}, \beta_j \in \{0,1\}$
0	$x$	$x$	
1	$x^2$	$x^2$	
2	$x^4$	$x^4$	
3	$x^8$	$x^8$	
4	$x^{16}$	$x^{16}$	
5	$x^4+x$	$x^{29}+x$	
6	$x^8+x^2$	$x^{28}+x^{27}+x^{24}+x^{21}+x^{18}+x^{15}+x^{12}+x^9+x^6+x^3+x^2+1$	
7	$x^{16}+x^4$	$x^{30}+x^{29}+x^{25}+x^{24}+x^{23}+x^{22}+x^{20}+x^{19}+x^{18}+x^{16}+x^{13}+x^{12}x^{11}+x^{10}+x^8+x^7+x^6+x+1$	
8	$x^8+x^4+x$	$x^{30}+x^{29}+x^{28}+x^{27}+x^{23}+x^{22}+x^{21}+x^{19}+x^{18}+x^{14}+x^{12}+x^9+x^7+x^6+x^5+x^4+x^3$	
9	$x^{16}+x^8+x^2$	$x^{28}+x^{27}+x^{26}+x^{25}+x^{22}+x^{21}+x^{19}+x^{16}+x^{14}+x^{12}+x^{11}+x^{10}+x^7+x^6+x^4+x$	
10	$x^{16}+x$	$x^{29}+x^{25}+x^{24}+x^{23}+x^{21}+x^{18}+x^{17}+x^{15}+x^{13}+x^{10}+x^9+x^8+x^6+x^3+x^2+x+1$	
11	$x^4+x^2+x$	$x^{29}+x^{28}+x^{27}+x^{26}+x^{24}+x^{21}+x^{20}+x^{19}+x^{17}+x^{14}+x^{13}+x^{12}+x^{10}+x^7+x^6+x^5+x^3+x$	
12	$x^8+x^4+x^2$	$x^{30}+x^{28}+x^{27}+x^{26}+x^{25}+x^{23}+x^{22}+x^{19}+x^{16}+x^{14}+x^{13}+x^{12}+x^{11}+x^9+x^8+x^5$	
13	$x^{16}+x^8+x^4$	$x^{28}+x^{25}+x^{24}+x^{21}+x^{16}+x^{13}+x$	
14	$x^{16}+x^8+x^4+x$	$x^{29}+x^{26}+x^{25}+x^{22}+x^{17}+x^{14}+x^2+x$	
15	$x^{16}+x^8+x^4+x^2+x$	$x^{27}+x^{24}+x^{19}+x^{16}+x^4+x^3+x^2+1$	
16	$x^{16}+x^8+x^2+x$	$x^{23}+x^{20}+x^8+x^7+x^6+1$	
17	$x^{16}+x^2+x$	$x^{16}+x^{15}+x^{14}+1$	
18	$x^2+x$	$x^{30}+x^{29}+x^{28}+x+1$	
19	$x^4+x^2$	$x^{30}+x^{28}+x^{27}+x^{26}+x^{25}+x^{24}+x^{23}+x^{22}+x^{21}+x^{20}+x^{19}+x^{18}+x^{17}+x^{16}+x^{15}+x^{14}+x^{13}+x^{12}+x^{11}+x^{10}+x^9+x^8+x^7+x^6+x^5+x^4+x^3+x$	
20	$x^8+x^4$	$x^{28}+x^{25}+x^{24}+x^{21}+x^{20}+x^{17}+x^{16}+x^{13}+x^{12}+x^9+x^8+x^5+x$	
21	$x^{16}+x^8$	$x^{29}+x^{26}+x^{25}+x^{24}+x^{22}+x^{18}+x^{17}+x^{16}+x^{14}+x^{10}+x^9+x^6+x^2+x$	
22	$x^{16}+x^4+x$	$x^{29}+x^{27}+x^{24}+x^{20}+x^{19}+x^{18}+x^{17}+x^{16}+x^{14}+x^{12}+x^{11}+x^8+x^4+x^3+x^2+x+1$	
23	$x^8+x^4+x^2+x$	$x^{30}+x^{27}+x^{23}+x^{22}+x^{21}+x^{20}+x^{18}+x^{16}+x^{15}+x^{12}+x^8+x^7+x^6+x^5+x^3$	
24	$x^{16}+x^8+x^4+x^2$	$x^{30}+x^{29}+x^{26}+x^{24}+x^{16}+x^{15}+x^{14}+x^{13}+x^{11}+x^8+x^7+x^6+x^4$	
25	$x^{16}+x^8+x$	$x^{30}+x^{28}+x^{27}+x^{24}+x^{23}+x^{22}+x^{20}+x^{16}+x^{14}+x^{12}+x^8+x$	
26	$x^{16}+x^4+x^2+x$	$x^{30}+x^{28}+x^{26}+x^{25}+x^{24}+x^{22}+x^{19}+x^{17}+x^{15}+x^{14}+x^{12}+x^{11}+x^8+x^5+x$	
27	$x^8+x^2+x$	$x^{30}+x^{29}+x^{28}+x^{26}+x^{25}+x^{24}+x^{23}+x^{21}+x^{20}+x^{18}+x^{16}+x^{15}+x^{13}+x^{12}+x^9+x^6+x^2$	
28	$x^{16}+x^4+x^2$	$x^{30}+x^{27}+x^{25}+x^{23}+x^{22}+x^{20}+x^{18}+x^{15}+x^{11}+x^8+x^4+x$	
29	$x^8+x$	$x^{29}+x^{26}+x^{22}$	
30	$x^{16}+x^2$	$x^{30}+x^{27}+x^{16}+x^{13}$	
31	$x$	$x$	

Параграфы 1-5 в 12-м издании. Часть 6.  
© Яковлевский М.В.

# $x^{2^i} \bmod G(x)$ - разреженные полиномы

- $x^{31}+x^3+1$
- $x^{31}+x^7+1$
- $x^{31}+x^7+x^3+x+1$
- $x^{31}+x^{15}+x^3+x+1$
- $x^{127}+x^1+1$
- $x^{127}+x^{63}+1$
- $x^{127}+x^7+x^3+x+1$
- $x^{127}+x^{63}+x^{15}+x+1$
- $x^{255}+x^{15}+x^7+x^3+1$
- $x^{255}+x^{31}+x^7+x+1$
- $x^{255}+x^{31}+x^7+x^3+1$
- $x^{255}+x^{63}+x^7+x^3+1$
- $x^{255}+x^{63}+x^{31}+x^{15}+1$
- $x^{255}+x^{127}+x^7+x^3+1$
- $x^{255}+x^{127}+x^3+x+1$
- $x^{255}+x^{127}+x^{31}+x^7+1$

$$G(x) = x^{511} + x^{15} + 1$$

$$G(x) = x^{1023} + x^7 + 1$$

$$2^{255} - 1 = 7 \cdot 31 \cdot 103 \cdot 151 \cdot 2143 \cdot 11119 \cdot 106591 \cdot 131071 \cdot 949111 \cdot$$

$$9520972806333758431 \cdot 5702451577639775545838643151$$

$$2^{511} - 1 = 127 \cdot 439 \cdot 2298041 \cdot 9361973132609 \cdot 15212471 \cdot$$

$$144780974187086260903935034761413745643636578290924150417 \cdot$$

$$2537599745025519134156761164267591913521835535529224725592538658153$$

# Проверка примитивности полинома

$$x^{2^r} = x \pmod{G(x)}$$

$$x^{\frac{(2^r-1)}{h_i}} \neq 1 \pmod{G(x)}$$

$h_i$  – простые делители

$$2^r - 1 = \prod_i h_i$$

**Определение.** Полином  $P(x)$  степени  $r > 1$  называется примитивным, если  $P(x)$  неприводим и  $x^j \neq 1 \pmod{P(x)} \forall j \in \{1, 2, \dots, 2^r - 2\}$ .

# CONTEMPORARY MATHEMATICS

---

22

Publication Date: 2002  
Number of Pages: 236pp.  
Publisher: AMS

[http://www.mersenneforum.org/  
attachment.php?attachmentid=  
7727&d=1330555980](http://www.mersenneforum.org/attachment.php?attachmentid=7727&d=1330555980)

## Factorizations of $b^n \pm 1$ , $b = 2, 3, 5, 6, 7, 10, 11, 12$ Up to High Powers

Third Edition

John Brillhart, D. H. Lehmer  
J. L. Selfridge, Bryant Tuckerman,  
and S. S. Wagstaff, Jr.



---

American Mathematical Society  
Providence, Rhode Island

# Перколяционный кластер

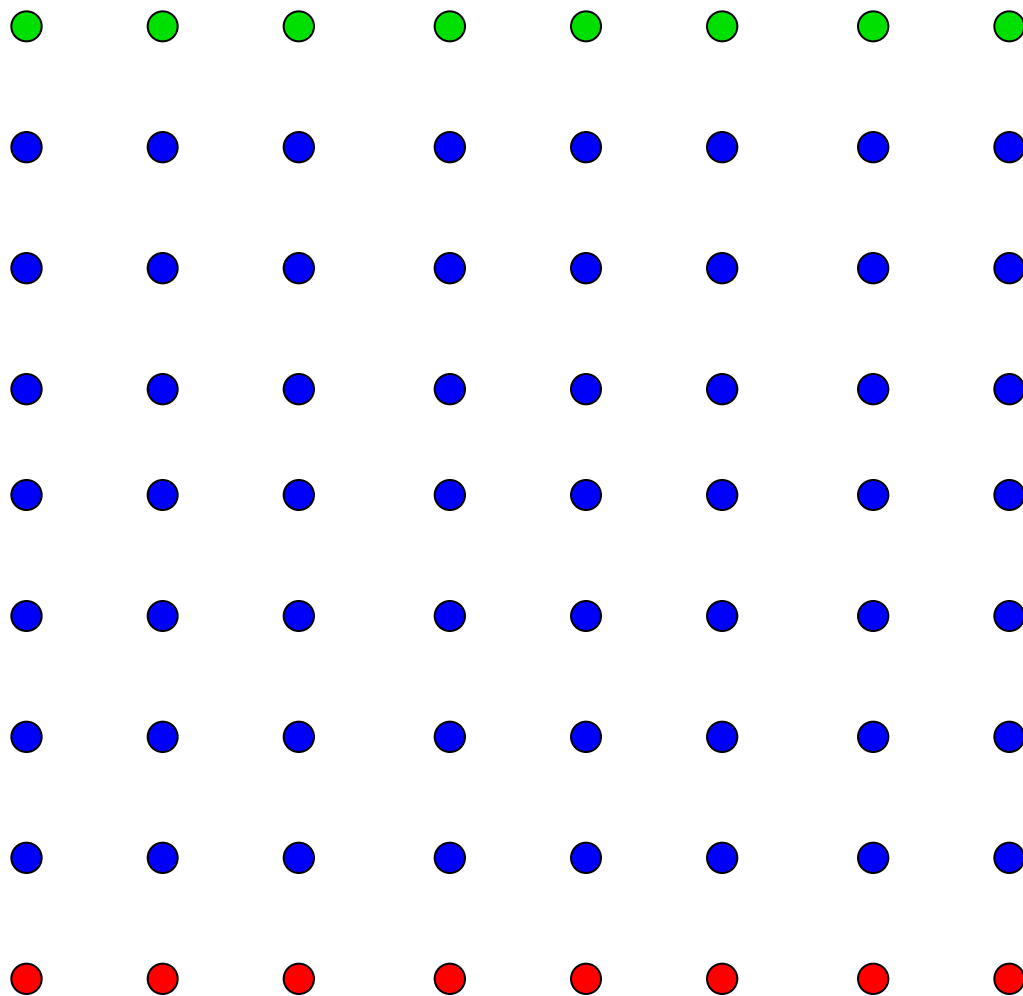

# Перколяционный кластер

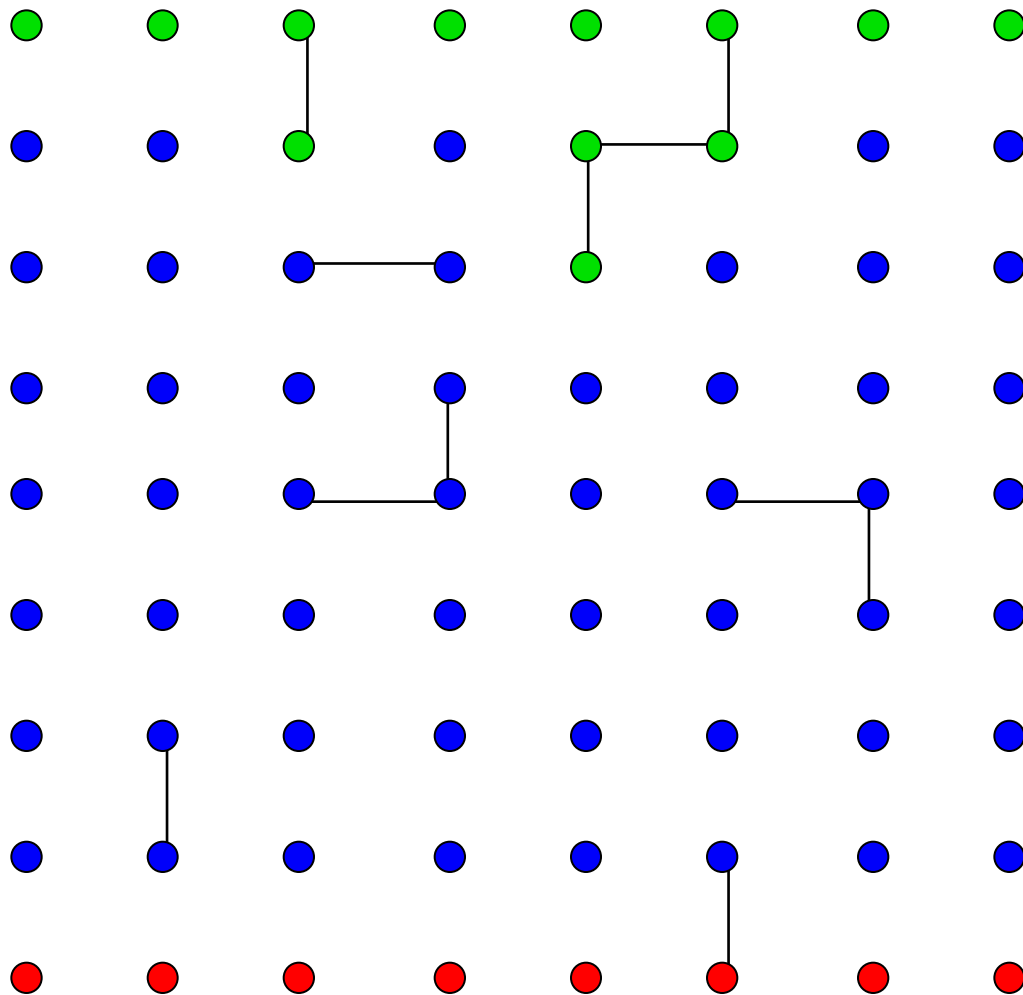

# Перколяционный кластер

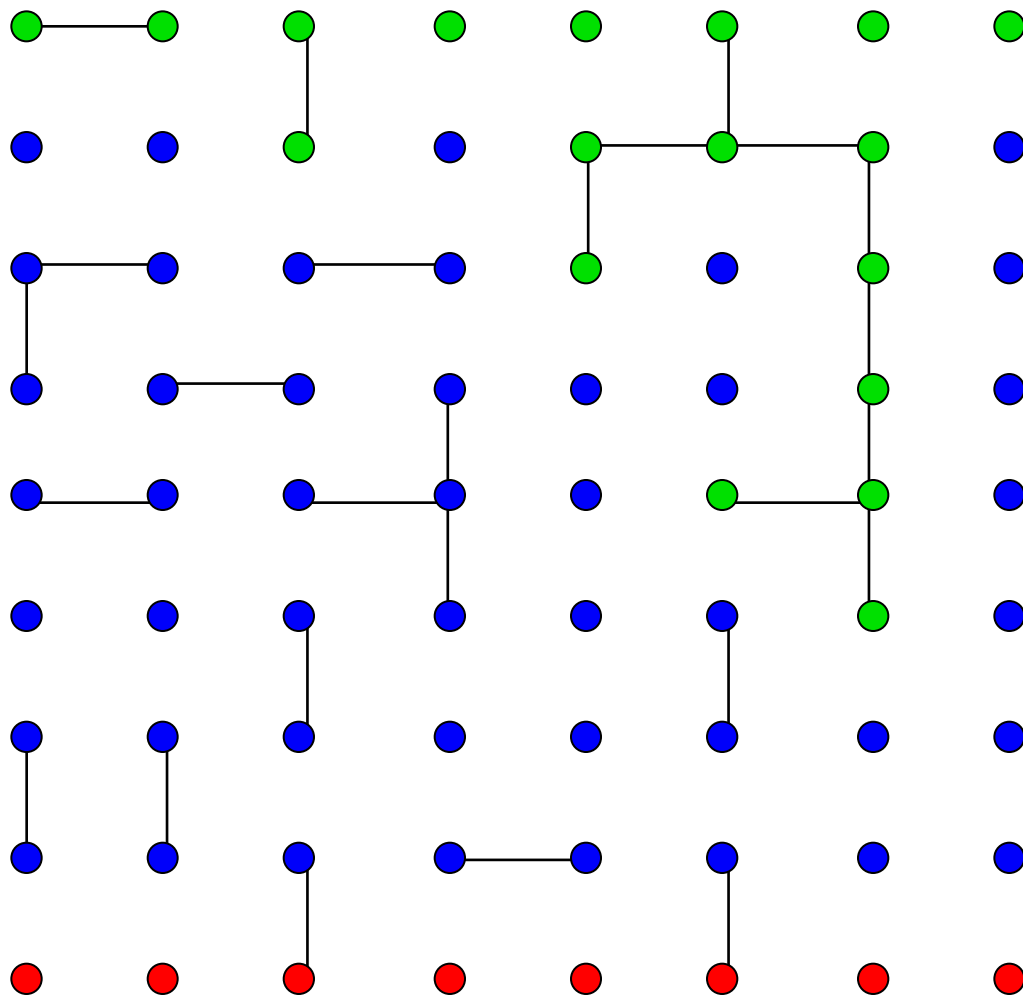

# Перколяционный кластер

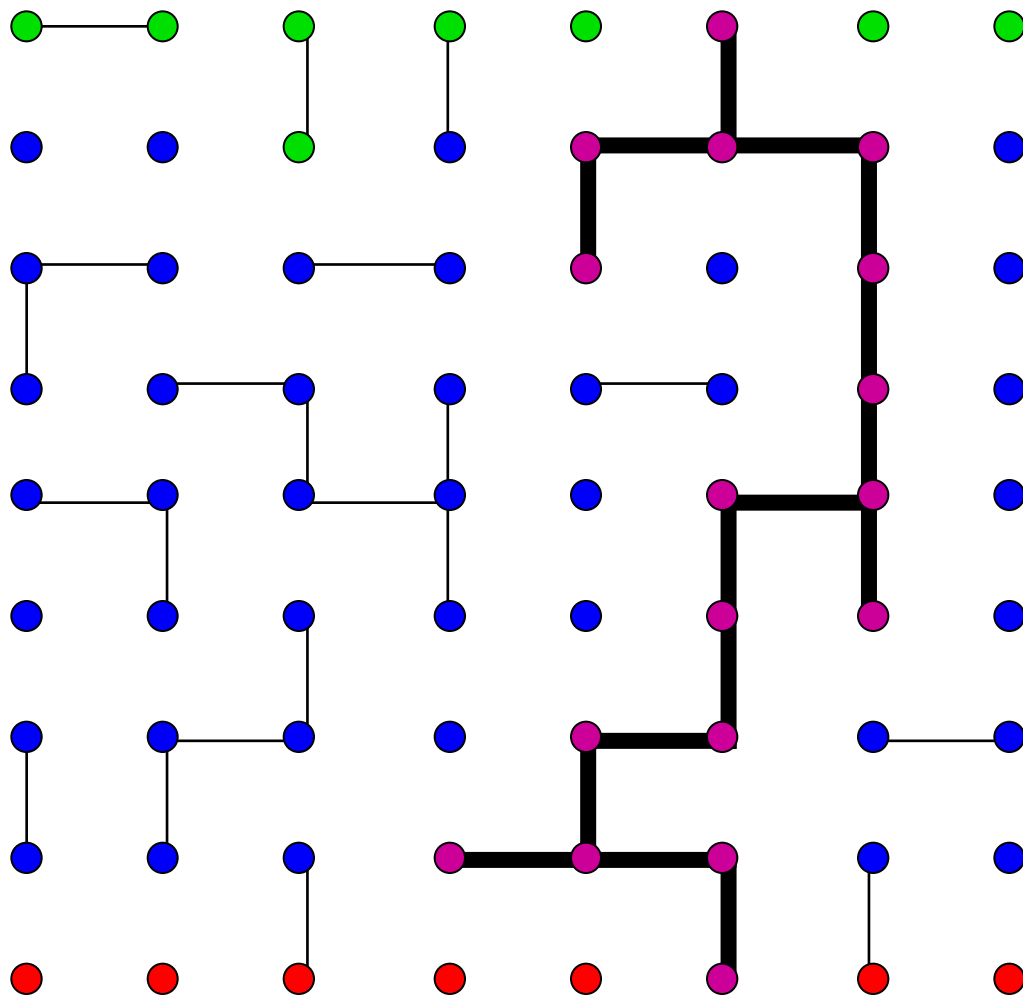

# Порог перколяции

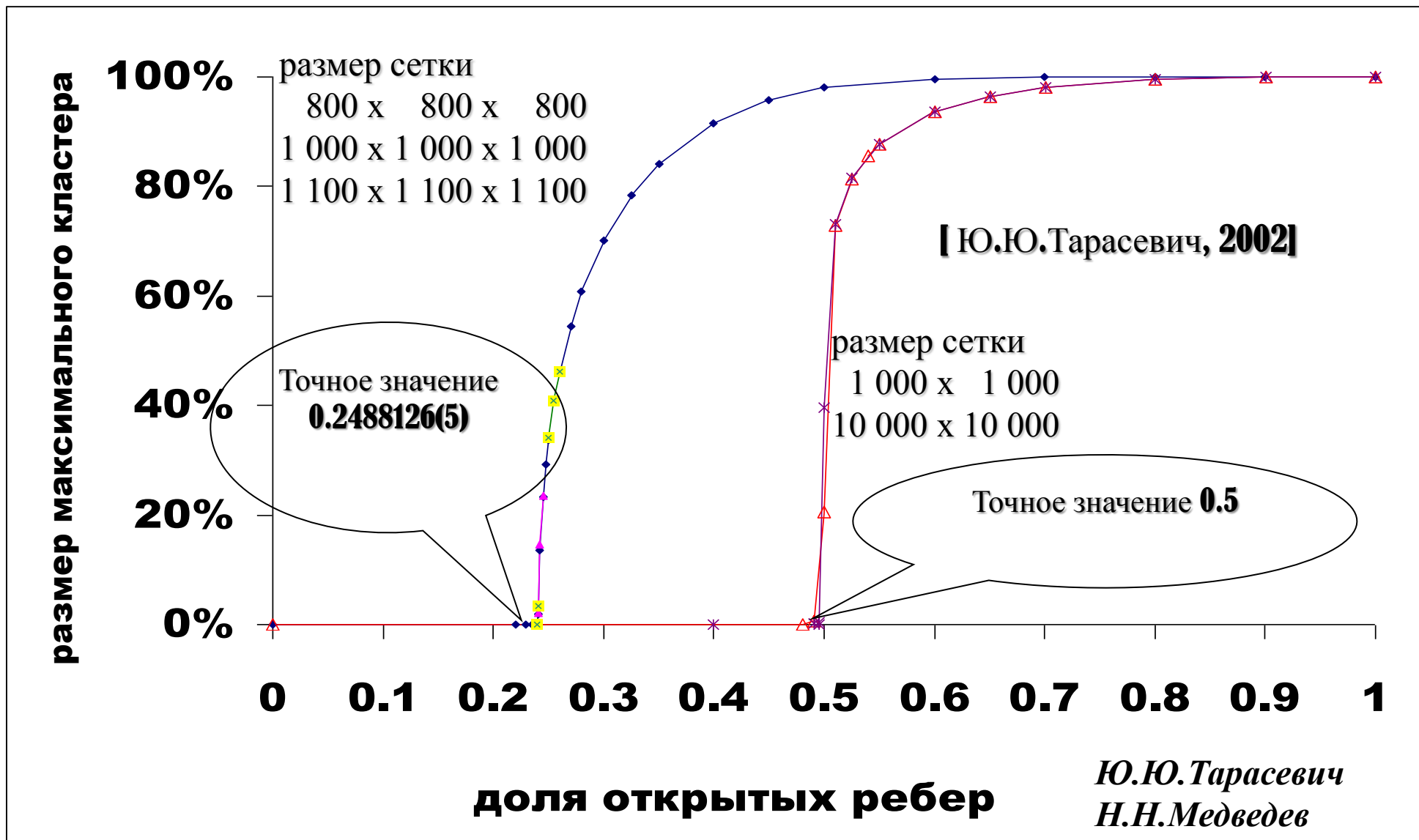

# Батарея тестов Diehard

$$G(x) = x^{255} + x^{31} + x^7 + x^3 + 1$$

	<b>P=0</b>	$P < 0.00001$	$P < 0.001$	$P < 0.01$	$0.01 \leq P \leq 0.99$	$P > 0.99$	$P > 0.999$	$P > 0.99999$	<b>P=1</b>
	<b>a</b>	b	c	d		D	C	B	<b>A</b>
<b>LRND32 0</b>	<b>0</b>	0	1	3	<b>309</b>	5	1	0	<b>0</b>
123456	<b>0</b>	0	1	4	<b>312</b>	2	0	0	<b>0</b>
1234567	<b>0</b>	0	0	6	<b>309</b>	4	0	0	<b>0</b>
12345678	<b>0</b>	0	1	5	<b>312</b>	1	0	0	<b>0</b>
123456789	<b>0</b>	0	0	2	<b>311</b>	6	0	0	<b>0</b>
<b>SWBMWC</b>	<b>0</b>	0	0	4	<b>312</b>	3	0	0	<b>0</b>
<b>MWC</b>	<b>0</b>	1	0	5	<b>307</b>	6	0	0	<b>0</b>
<b>MIXRNDX</b>	<b>12</b>	8	8	5	<b>263</b>	3	9	11	<b>0</b>
<b>MIXRNDXY</b>	<b>12</b>	10	5	5	<b>262</b>	4	7	14	<b>0</b>
<b>BRND</b>	<b>74</b>	5	2	13	<b>187</b>	2	11	18	<b>7</b>
<b>RAND</b>	<b>146</b>	117	0	0	<b>32</b>	2	2	2	<b>18</b>

# Парковочный тест

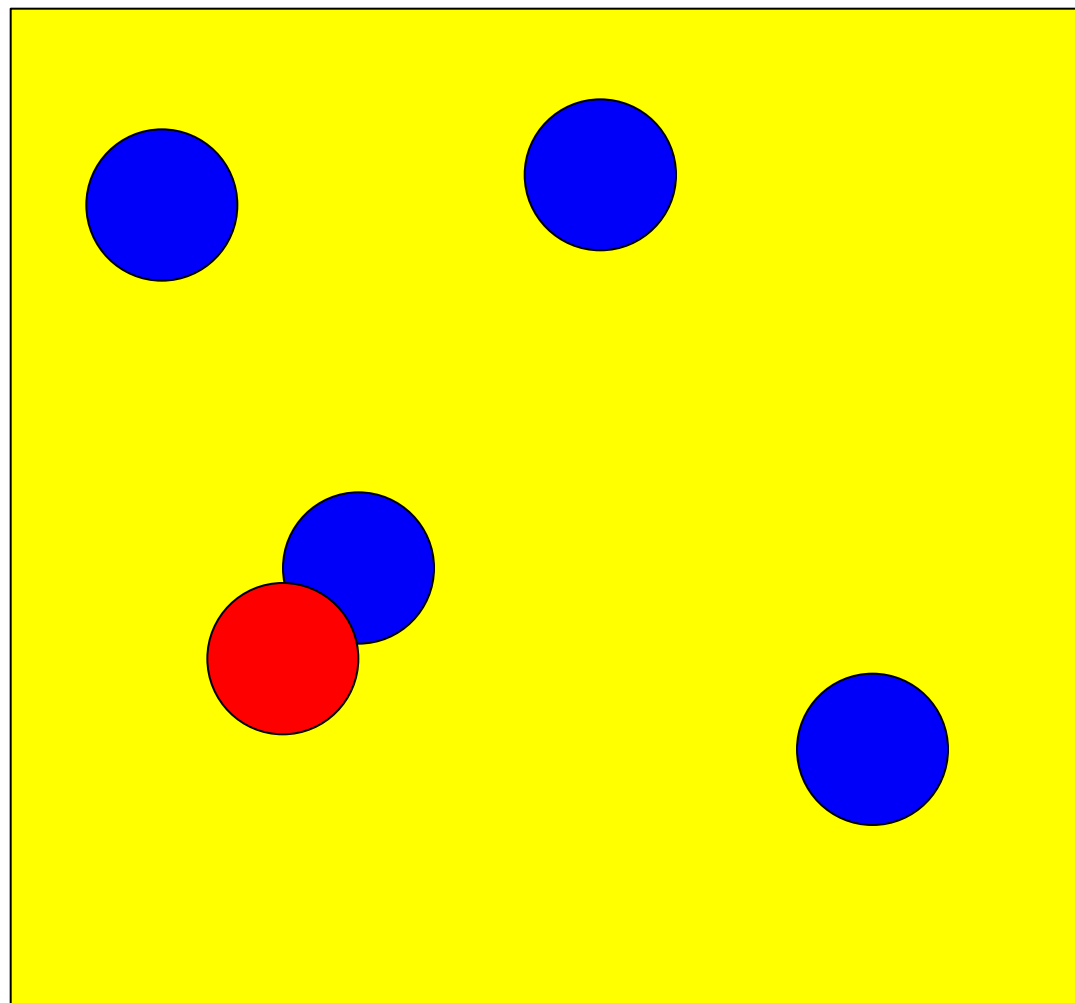

# Тестируемые последовательности

- BRND  $x_{n+1} = 3141592653x_n + 2718281829 \bmod 2^{35}, x_0 = 0$
- MIXRND рандомизация перемешиванием
- MWC генератор на основе метода умножения с переносом MWC, период  $4 \cdot 10^{18}$
- SWBMWC комбинированный генератор на основе методов умножения с переносом MWC и Фибоначчи с запаздыванием SWBG, период  $4 \cdot 10^{364}$

# Батарея тестов Diehard

$$G(x) = x^{255} + x^{31} + x^7 + x^3 + 1$$

	<b>P=0</b>	$P < 0.00001$	$P < 0.001$	$P < 0.01$	$0.01 \leq P \leq 0.99$	$P > 0.99$	$P > 0.999$	$P > 0.99999$	<b>P=1</b>
	<b>a</b>	b	c	d		D	C	B	<b>A</b>
<b>LRND32 0</b>	<b>0</b>	0	1	3	<b>309</b>	5	1	0	<b>0</b>
123456	<b>0</b>	0	1	4	<b>312</b>	2	0	0	<b>0</b>
1234567	<b>0</b>	0	0	6	<b>309</b>	4	0	0	<b>0</b>
12345678	<b>0</b>	0	1	5	<b>312</b>	1	0	0	<b>0</b>
123456789	<b>0</b>	0	0	2	<b>311</b>	6	0	0	<b>0</b>
SWBMWC	<b>0</b>	0	0	4	<b>312</b>	3	0	0	<b>0</b>
MWC	<b>0</b>	1	0	5	<b>307</b>	6	0	0	<b>0</b>
MIXRNDX	<b>12</b>	8	8	5	<b>263</b>	3	9	11	<b>0</b>
MIXRNDXY	<b>12</b>	10	5	5	<b>262</b>	4	7	14	<b>0</b>
BRND	<b>74</b>	5	2	13	<b>187</b>	2	11	18	<b>7</b>
RAND	<b>146</b>	117	0	0	<b>32</b>	2	2	2	<b>18</b>

$$G(x) = x^{255} + x^{31} + x^7 + x^3 + 1$$

- Есть возможность вычисления за время  $O(\log(k))$  числа с произвольным номером  $k$  с помощью бинарного возведения в степень

$$f_k = x^k \bmod G$$

- При наличии числа с номером  $k$  есть возможность быстрого вычисления числа с номером  $k+1$  с помощью

$$f_{k+1} = x f_k \bmod G$$

# Сравнение различных библиотек генерации ПСЧ

Библио-тека/ Генератор	Тип	Пери-од	Возм.пе- рехода(sk ip-ahead)	V, 10 <sup>6</sup> ПСЧ/с	V пере- хода, 10 <sup>3</sup> шт/с
<b>PRAND</b>					
G(x) r 255	М-посл-ть	$2^{255}-1$	+	20,4	38,5
G(x) r 1023	М-посл-ть	$2^{1023}-1$	+	18,5	12,3
<b>ANSI</b>					
rand	ЛКГ m=31	$2^{31}-1$	–	204,1	--
<b>Intel MKL</b>					
MCG31m1	ЛКГ m=31	$2^{31}-1$	+		
R250	М-посл-ть	$2^{250}$	–		
MRG32k3a	2 ген-ра Фибоначчи	$2^{191}$	+	105,3	21,3
MCG59	ЛКГ m=59	$2^{57}$	+		
WH	273 ЛКГ	$2^{80}$	+		
MT19937	Mersenne-Twister (MT)	$2^{19937}-1$	–		
MT2203	1024 MT	$2^{2203}-1$	–		

# Доступные реализации генераторов ПСЧ для GPU

- ❑ CURAND (Nvidia)
- ❑ Библиотека для генерации псевдослучайных и квазислучайных чисел на GPU / CPU
- ❑ Генераторы случайных чисел (СЧ)
  - XORWOW
  - MRG32k3a
  - MTGP32 (Mersenne Twister)
  - Генераторы квазислучайных чисел Соболя (Sobol')
- ❑ Распределения:  
равномерное, нормальное, логнормальное, Пуассона

# Библиотека LRND32-GPU

Генератор

$$\varphi_{j+1023} = \varphi_{j+511} + \varphi_{j+127} + \varphi_{j+7} + \varphi_j$$

То же для 32-битных слов

$$w_{j+8} = (w_j \ll 1) \oplus (w_{j+1} \gg 31) \oplus (w_j \ll 8) \oplus (w_{j+1} \gg 24) \oplus w_{j+4} \oplus w_{j+16}$$

Период:  $2^{1023}-1$

Скорость:  $2,6 \cdot 10^7$  ПСЧ/с на NVidia Tesla C2050

Исходные коды библиотеки LRND32-GPU:

[http://apos.imamod.ru/Programms/GK\\_07\\_514\\_11\\_4002\\_rng.tar.gz](http://apos.imamod.ru/Programms/GK_07_514_11_4002_rng.tar.gz)

*М.Н. Воронюк, М.В. Якобовский. 2012*

# Сравнение LRND32-GPU и CURAND (Nvidia)

Библио-тека/ Генератор	Тип	Пери-од	Возм.пе- рехода (skip-ahead)	∅ пере- хода, 10 <sup>3</sup> шт/с
<b>PRAND</b>				
G(x) r 255	М-посл-ть	$2^{255}-1$	+	149,5
G(x) r 1023	М-посл-ть	$2^{1023}-1$	+	42,1
<b>Nvidia CURAND</b>				
XORWOW	xor-shift	$2^{31}-1$	+	19,1
MRG32k3a	2 рекуррентных ген- ра	$2^{191}$	+	38,2
MTGP32	Mersenne-Twister (MT)	$2^{11213}-1$	—	

# Результат работы алгоритма для GPU

Библио-тека/ Генератор	V, 10 <sup>6</sup> ПЧ/с	Уск. к PRAND	Уск. к ANSI rand
<b>PRAND GPU-T</b>			
G(x) r 255	549,2	26,9	2,7
G(x) r 1023	539,3	29,2	2,6
<b>PRAND GPU</b>			
G(x) r 255	2 591,0	127,0	12,7
G(x) r 1023	2 382,0	128,8	11,7
<b>PRAND</b>			
G(x) r 255	20,4	1	0,1
G(x) r 1023	18,5	1	0,1
<b>ANSI</b>			
rand	204,1	--	1
<b>Intel MKL</b>			
MRG32k3a	105,3	--	0,5

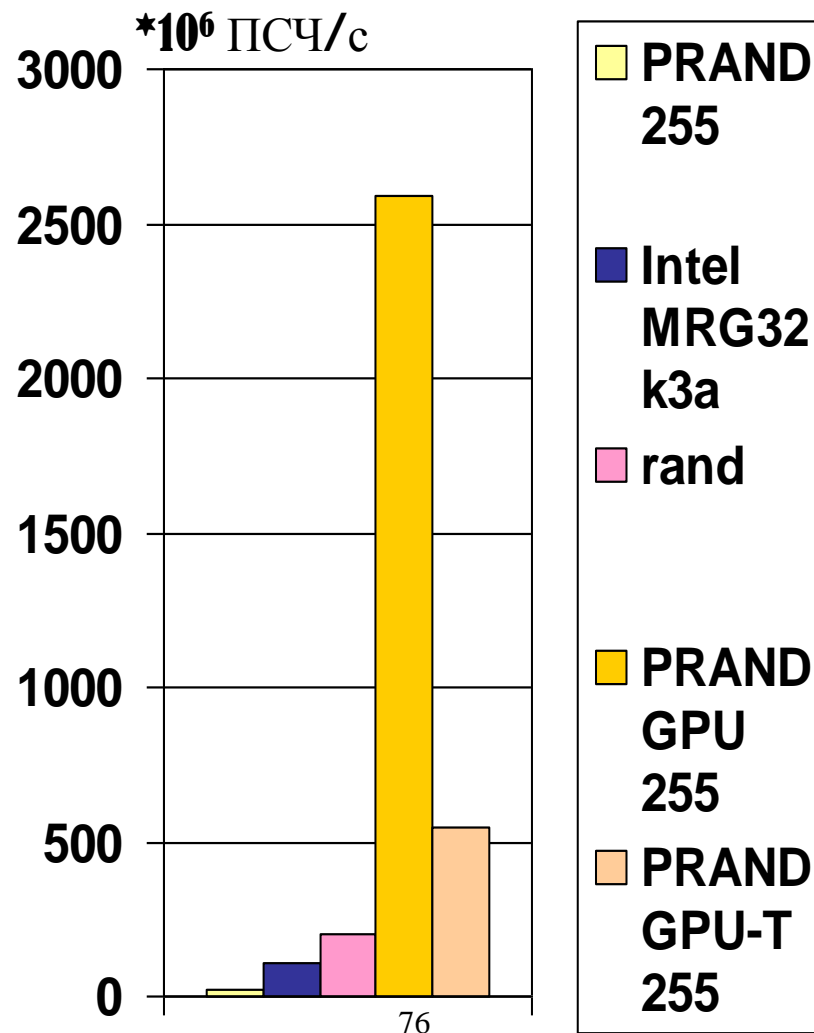

# Отличия генерации ПСЧ на GPU от генерации на CPU

- ❑ Генерация ПСЧ возможна только порциями.  
При  $\text{blockDim}=128$  и  $r=255$  порция составляет 512 ПСЧ.
  - На практике для полноценной загрузки GPU требуется выбирать размер порции гораздо больше, например  $10^6$  ПСЧ.
- ❑ Время на генерацию ПСЧ в  $\sim 3-4$  раза меньше времени передачи их с графической карты в оперативную память при использовании `page-locked`-выделения памяти, и в  $\sim 8-9$  раз меньше без использования.
  - Использовать ПСЧ на GPU без передачи
  - Латентность передачи можно частично покрыть, если совмещать передачу с генерацией следующей порции
- ❑ Скорость генерации сильнее зависит от шаблона доступа к глобальной памяти, чем от вычислительной сложности алгоритма (возрастающей к росту  $r$ )

# Заключение

---

- ❑ Сформулированы требования к генераторам псевдослучайных чисел для многопроцессорных систем
- ❑ Рассмотрены параллельные алгоритмы генерации псевдослучайных чисел обеспечивающие возможность использования произвольного числа процессоров

# Литература

- ❑ Якобовский М.В. [Введение в параллельные методы решения задач](#): Учебное пособие / Предисл.: В. А. Садовничий. – М.: [Издательство Московского университета](#), 2013. – 328 с., илл. – (Серия «Суперкомпьютерное образование») ISBN 978-5-211-06382-2
- ❑ *И.М.Соболь*. Численные методы Монте-Карло. – М.: Наука, 1973.
- ❑ *Richard P. Brent*, Uniform Random Number Generators for Supercomputers, Computer Sciences Laboratory; Australian National University Appeared in Proceedings Fifth Australian Supercomputer Conference (Melbourne, December 1992), 95-104. с 1992, 5ASC Organising Committee.
- ❑ *Кнут Дональд Эрвин*, искусство программирования, том.2. Получисленные алгоритмы, 3-е издание.: Пер с англ., : Уч пос - М.: Издательский дом <Вильямс>, 2001. - 832 с., ил.
- ❑ *G. Marsaglia*, "Random numbers fall mainly on the planes", Proc. Nat. Acad. Sci. USA 61, 1 (1968), 25-28, [URL:https://www.ncbi.nlm.nih.gov/pmc/articles/PMC285899](https://www.ncbi.nlm.nih.gov/pmc/articles/PMC285899).
- ❑ *П.Хоровиц, У.Хилл*. Искусство схемотехники: В 2-х томах. Пер. с англ. – М.: Мир, 1983. - Т.2 590с.
- ❑ *Тарасевич Ю.Ю.* Перколяция: теория, приложения, алгоритмы. 2002. 112 с.
- ❑ *Л.Ю. Бараш*. [Алгоритм AKS проверки чисел на простоту и поиск констант генераторов псевдослучайных чисел](#), Безопасность информационных технологий, 2 (2005) 27-38.
- ❑ *В.Жельников*. Криптография от папируса до компьютера – М., АБФ, 1996, ил., 336 с.
- ❑ *Якобовский М.В.* Библиотека генерации псевдослучайных чисел Irnd32. Дистрибутив. 2007, [http://www.imamod.ru/projects/FondProgramm/RndLib/Irnd32\\_v02](http://www.imamod.ru/projects/FondProgramm/RndLib/Irnd32_v02)

# Контакты

---

***Якобовский М.В.***, чл.-корр. РАН, проф., д.ф.-м.н.,  
Заместитель директора по научной работе  
Института прикладной математики  
им. М.В.Келдыша Российской академии наук

[mail: lira@imamod.ru](mailto:lira@imamod.ru)

web: <http://lira.imamod.ru>